



2Din CD Premium Audio

2Din CD Basic Audio

TOYOTA PART NO. PC601-00027

## **Petunjuk Manual**

Terima kasih telah membeli Sistem AUDIO Asli TOYOTA.

Buku manual ini menjelaskan seluruh fungsi dan tambahannya serta seluruh perlengkapannya. Selain itu, Anda juga akan mendapat penjelasan materi atau perlengkapan yang tidak termasuk dalam sistem AUDIO ini.

# DAFTAR ISI

INFORMASI KEAMANAN	2
SEBELUM MENGGUNAKAN	3
DASAR OPERASIONAL	5
Gambaran mengenai tombol Remote control	
Kontrol tombol kemudi	
AWAL PENGGUNAAN	14
Mengatur jam	
Mengatur sistem	
Mengatur Audio	
Mengatur Display	
RADIO	19
CD	20
USB	22
iPod	24
AUX	26
BLUETOOTH®	26
REFERENSI	31
PENYELESAIAN MASALAH	32
SPEKIFIKASI	34
PERJANJIAN LISENSI PERANGKAT LUNAK	35
CATATAN PENTING	37

## Jika terjadi masalah

Jika terjadi masalah pengoperasian, hubungi dealer atau Toyota Service Station terdekat.

## Mempelajari dari buku manual ini

- Operasi dijelaskan terutama menggunakan tombol pada panel sentuh model dengan fitur Bluetooth (mode menggunakan tangan kiri).
- Tampilan yang ditunjukkan dalam contoh dapat berbeda dari tampilan sebenarnya, yang dapat diubah tanpa pemberitahuan untuk peningkatan kinerja dan fungsi.
- Indikasi bahasa Inggris digunakan untuk tujuan penjelasan. Anda dapat memilih bahasa tampilan dari menu **[FUNCTION]** (→ 15).
- **[XX]** menunjukkan item yang dipilih.
- (→ **XX**) menunjukkan referensi tersedia di halaman yang disebutkan

# INFORMASI SEBELUM MENGGUNAKAN

Untuk keamanan, indikasi buku manual ini berisikan materi atau tanda yang diperhatikan oleh pemilik, seperti yang tertera sebagai berikut :

## ⚠ PERINGATAN

- Mengabaikan peringatan dan perhatian yang tertulis dalam buku manual ini atau dalam produk ini dan/atau kesalahan dalam menggunakan secara tidak hati-hati, dapat berakibat kecelakaan atau kematian pada diri sendiri atau orang lain.

## ⚠ PERHATIAN

- Mengabaikan peringatan apapun dapat mengakibatkan kecelakaan. Tetap perhatikan seluruh peringatan dan ikuti instruksinya dengan seksama, guna menghindari resiko kecelakaan pada diri sendiri atau orang lain.

## Informasi Awal

### PENTING

Pastikan dalam menggunakannya dengan benar, baca secara seksama buku petunjuk ini dan perhatikan tanda PERINGATAN dan PERHATIAN. Simpan buku ini ditempat yang aman dan mudah dijangkau sebagai referensi anda dalam mengikuti prosedur operasional unit.

## ⚠ PERINGATAN

■ Untuk menghindari kecelakaan atau kebakaran, lakukan langkah sebagai berikut :

- Jangan meletakkan atau meninggalkan objek metal (seperti koin atau perlengkapan metal) kedalam produk, hal ini dapat mengakibatkan korslet arus pendek.
- Saat berkendara, jangan melihat ke display secara lama.
- Saat berkendara, jangan mengoperasikan unit, jika anda tetap melakukan pengoperasiannya, hati-hati dengan area sekitarnya.
- Jangan pernah mencoba membuka atau memperbaiki sendiri produk ini, perbaikan atau pemasangan produk ini harus dikerjakan oleh orang ahli atau oleh orang yang telah berpengalaman dalam bidang ini dan assesoris mobil, karena dapat beresiko bahaya atau kecelakaan.
- Jangan biarkan produk ini terkena zat cair, karena dapat menimbulkan korslet dan kerusakan pada produk ini, seperti berasap dalam panas yang berlebihan.
- Jika benda cair atau benda lainnya masuk kedalam produk ini, segera parkir kendaraan ditempat yang aman, matikan kendaraan segera dan hubungi dealer Toyota Service Station terdekat. Jangan gunakan produk bila hal ini terjadi, sebab dapat memercikan api, sengatan listrik atau akibat lainnya yang berbahaya.

## INFORMASI PENTING DEMI KEAMANAN

- Jika produk mengeluarkan asap, suara yang aneh atau bau atau tanda-tanda asing lainnya, segera matikan powernya dan hubungi Toyota Service Station, bila anda tetap menggunakannya dalam kondisi ini, kerusakan akan terjadi pada sistem.  
Jangan pernah mencoba membuka atau memperbaiki sendiri produk ini, perbaikan atau pemasangan produk ini harus dikerjakan oleh seorang ahli atau oleh orang yang telah berpengalaman dalam bidang ini dan assesoris mobil, karena dapat beresiko bahaya atau kecelakaan.

## SEBELUM MENGGUNAKAN

### ■ Sebelum melepas baterai aki kendaraan

Bila produk ini tidak dialirkan aliran daya, seperti saat baterai aki dilepaskan, maka microcomputer dalam produk ini akan kembali pada kondisi pengaturan awal yang berakibat informasi akan terhapus.

### ■ Membersihkan unit

Jika permukaan unit terkena noda, bersihkan dengan kain kering yang lembut atau kian silikon. Jika kotoran nodanya cukup banyak, bersihkan dengan busa dan sabun pembersih ringan, seka berulang kali hingga kotoran tersebut hilang.

### CATATAN

Menyemprotkan alat pembersih secara langsung ke unit, dapat merusak bagian mekaniknya. Membersihkan permukaan dengan kain kasar atau menggunakan cairan pembersih seperti thinner atau alkohol dapat membuat lecet permukaan atau menghapus tulisan yang ada.

### ■ Proteksi monitor

- Untuk menjaga monitor mengalami kerusakan, jangan operasikan monitor menggunakan balpoin atau sejenisnya dengan ujungnya yang tajam.
- Jangan lekatkan layar protektor, karena akan mengganggu operasional layar sentuh.

### ■ Panel sentuh

- Agar sensitifitas layar sentuh tetap terjaga, jangan pasang layar protektor.
- Tombol iluminasi dan layar iluminasi secara otomatis akan bekerja saat lampu kendaraan dinyalakan atau sensor pada kendaraan mendeteksi pencahayaan suasana diluar sekitar kendaraan meredup.
- Sinar matahari secara langsung dapat mengganggu jarak pandang penglihatan display.
- Refleksi display dapat saja terjadi disebabkan seringnya display tersebut dibersihkan.

### ■ Lensa berkabut

Saat menghidupkan pemanas dalam kendaraan di cuaca yang dingin, embun dapat menutupi lensa disk player yang berakibat terjandinya kondensasi pada unit. Kondensasi ini (biasa disebut lensa berkabut) dapat mengganggu disk untuk berputar. Dalam situasi seperti ini, keluarkan disk dan tunggu hingga embun hilang kembali.

### ■ Penanganan masalah disk

- Jangan sentuh bagian permukaan disk.
- Jangan tempelkan bahan perekat pada disk, karena dapat mengakibatkan disk tidak dapat berputar karenanya.
- Jangan gunakan asesoris disk.
- Bersihkan disk berawal dari bagian dalam menuju keluar.
- Saat mengeluarkan disk dari dalam unit, tarik keluar secara horisontal.
- Kadangkala terdapat kerak pada bagian sisi disk, bersihkan kerak tersebut menggunakan bolpoin atau lainnya.
- Disk yang bentuknya tidak bundar, tidak dapat diputar.

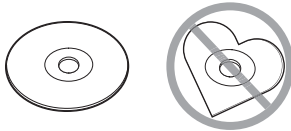

- Disk yang berukuran 8 cm (3 inci) tidak dapat diputar.
- Disk yang berwarna pada bagian permukaannya atau disk yang kotor, tidak dapat diputar.
- Unit ini hanya dapat memutar disk dengan tipe :



- Unit tidak dapat memutar dengan benar disk yang tidak mempunyai tanda seperti tertera diatas.
- Disk yang belum selesai hasil perekamannya tidak dapat diputar (Untuk proses akhir perekaman, lihat cara penulisan perekaman pada instruksi manual software itu sendiri).

### ■ Tentang jalur radio

- Masukkan untuk menyimpan frekuensi radio AM/FM pada tombol preset agar dapat dengan mudah menemukannya.

### ■ Tentang perangkat USB

- Unit ini tidak cocok dengan perangkat USB yang terhubung menghubungkan USB hub.
- Kabel perpanjangan USB sekitar 5 meter, dapat membuat pemutarannya tidak normal.
- Unit hanya dapat memutar perangkat USB dengan rating tidak lebih dari 5 Volt dan tidak melebihi dari 1.0 Amper.

### ■ Tentang iPod/iPhone

- Model yang mempunyai port Lightning dapat terhubung dengan unit ini.
- Tergantung pada versi sistem operasional iPod/iPhone, beberapa fungsi tidak dapat beroperasi pada unit ini.

### ■ Tentang Bluetooth

- Tergantung pada versi perangkat Bluetooth, beberapa Bluetooth tidak dapat terhubung ke unit ini.
- Kondisi sinyal tergantung pada area sekitarnya.

# DASAR OPERASIONAL

## Gambaran mengenai tombol

### 2Din CD Premium Audio (Model dengan fitur Bluetooth)

Model kemudi Kiri :

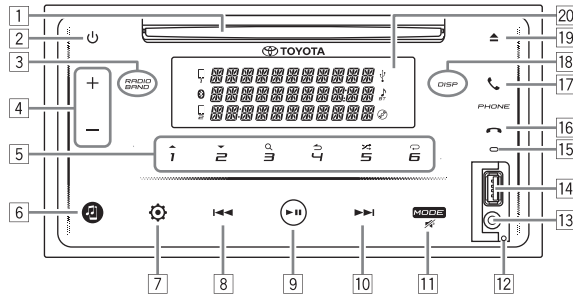



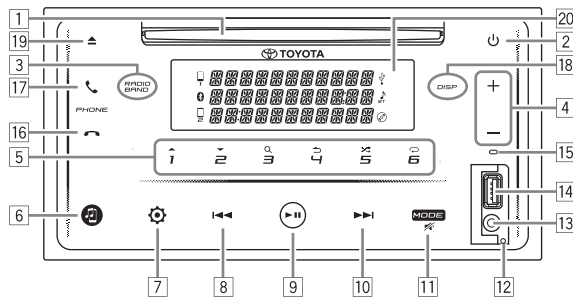



Model kemudi Kanan :



No.	Bagian	Pengoperasian	Fungsi
1	Tempat masuk Disk		Tempat pemutaran disk.
2	⏻	Menghidupkan/ mematikan daya	Sentuh tombol untuk menghidupkan daya. (Saat switch kunci kontak ON). • Sentuh dan tahan tombol untuk mematikan daya.
3	RADIO BAND	Memilih sumber RADIO Memilih jalur radio	Sentuh tombol pilihan sumber RADIO. Sentuh tombol pilihan jalur radio (FM1/FM2/AM), saat sumber pada pemutaran RADIO.
4	+ / -	Mengatur volume	Sentuh tombol + atau tombol - untuk mengatur volume. • Sentuh dan tahan tombol + berkelanjutan untuk meningkatkan volume hingga 25.
5	1 sampai 6	Memasukkan nomor pilihan	Sentuh tombol 1 sampai 6 dan enter pada nomor yang dipilih.
	1▲/2▼	Membuat pilihan	Sentuh tombol untuk membuat pilihan.
	3🔍	Mode pencarian	Sentuh tombol dan enter mode pencarian.
	4↶	Kembali ke pengaturan mode sebelumnya	Sentuh tombol untuk kembali pengaturan mode sebelumnya.
	5🎲	Memilih mode pemutaran secara acak	Sentuh tombol untuk mode pemutaran secara acak.
	6🔄	Memilih mode pemutaran ulang	Sentuh tombol untuk mode pemutaran ulang.
6	📶	Memilih sumber BT AUDIO	Sentuh tombol untuk memilih sumber BT AUDIO.
7	⚙️	Memilih menu [FUNCTION].	Sentuh tombol dan enter menu [FUNCTION].

## DASAR OPERASIONAL

No.	Bagian	Pengoperasian	Fungsi
8		Memilih materi atau berpindah ke posisi Kiri	Sentuh tombol untuk memilih menu atau berpindah ke posisi Kiri.
		Pilihan mundur	Sentuh dan tahan tombol untuk mode mundur track/file.
		Pencarian stasiun RADIO	Sentuh tombol untuk mencari stasiun secara manual saat pemutaran sumber RADIO. • Sentuh dan tahan tombol untuk mencari stasiun secara otomatis.
9		Pemutaran atau bisu	Sentuh tombol untuk pemutaran atau mode bisu pada track/file.
		Konfirmasi pilihan	Sentuh tombol untuk konfirmasi pilihan.
10		Memilih materi atau berpindah ke posisi Kanan	Sentuh tombol untuk memilih menu atau berpindah ke posisi Kanan.
		Mode maju cepat	Sentuh dan tahan tombol untuk mode maju cepat track/file.
		Pencarian stasiun RADIO	Sentuh tombol untuk mencari stasiun secara manual saat pemutaran sumber RADIO. • Sentuh dan tahan tombol untuk mencari stasiun secara otomatis.
11	MODE 	Pilihan pemutaran sumber	Sentuh tombol beberapa kali untuk memilih sumber yang diinginkan untuk diputar.
		Pilihan membuat bisu suara	Sentuh dan tahan tombol untuk menghentikan suara. • Sentuh dan tahan lagi untuk mengembalikan suara sebelumnya.
12	Tombol Reset	Mereset unit	Tekan menggunakan benda runcing untuk mereset unit. • Pengaturan preset yang telah dilakukan sebelumnya akan terhapus terkecuali data penyimpanan stasiun radio.
13	Jack input Aux		Terhubung ke audio player portable.
14	Terminal input USB		Terhubung ke perangkat USB.
15	Built-in microphone		Berbicara melalui mode free-hand Bluetooth saat Bluetooth telepon terhubung.
			Menyebutkan nama kontak yang akan dihubungi atau perintah suara pada fungsi ponsel saat Bluetooth telepon telah terhubung dan <b>[VOICE CONTROL]</b> aktif.
16		Mengakhiri atau menutup telepon	Sentuh tombol untuk mengakhiri atau menutup pembicaraan saat Bluetooth telepon sedang terhubung.
17		Menerima panggilan telepon	Sentuh telepon untuk menerima panggilan saat Bluetooth sedang terhubung.
18	DISP	Nonaktifkan mode iluminasi	Sentuh tombol untuk mematikan semua iluminasi yang pada panel sentuh. • Lihat juga “Cara mengaktifkan iluminasi pada panel sentuh” yang terdapat pada hal. 9.
19		Mengeluarkan disk	Sentuh tombol untuk mengeluarkan disk.
20	Jendela Display		Menampilkan informasi atau pengaturan yang telah dibuat pada Display.

# DASAR OPERASIONAL

## 2Din CD Basic Audio (Model tanpa fitur Bluetooth)

Model kemudi Kiri :

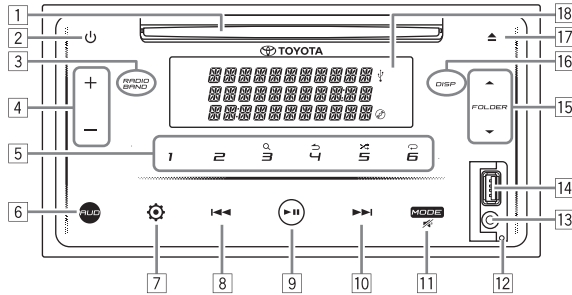



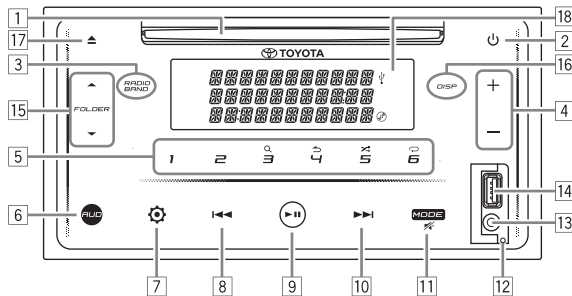



Model kemudi Kanan :



No.	Bagian	Pengoperasian	Fungsi
1	Tempat masuk Disk		Tempat pemutaran disk.
2	⏻	Menghidupkan/ mematikan daya	Sentuh tombol untuk menghidupkan daya. (Saat switch kunci kontak ON). • Sentuh dan tahan tombol untuk mematikan daya.
3	RADIO BAND	Memilih sumber RADIO Memilih jalur radio	Sentuh tombol pilihan sumber RADIO. Sentuh tombol pilihan jalur radio (FM1/FM2/AM), saat sumber pada pemutaran RADIO.
4	+ / -	Mengatur volume	Sentuh tombol + atau tombol - untuk mengatur volume. • Sentuh dan tahan tombol + berkelanjutan untuk meningkatkan volume hingga 25.
5	1 sampai 6 3🔍 4↶ 5🎲 6↺	Memasukkan nomor pilihan Mode pencarian Kembali ke pengaturan mode sebelumnya Memilih mode pemutaran secara acak Memilih mode pemutaran ulang	Sentuh tombol 1 sampai 6 dan enter pada nomor yang dipilih. Sentuh tombol dan enter mode pencarian. Sentuh tombol untuk kembali pengaturan mode sebelumnya. Sentuh tombol untuk mode pemutaran secara acak. Sentuh tombol untuk mode pemutaran ulang.
6	AUD	Enter menu <b>[AUDIO CONTROL]</b>	Sentuh dan enter menu <b>[AUDIO CONTROL]</b> .
7	⚙️	Memilih menu <b>[FUNCTION]</b> .	Sentuh tombol dan enter menu <b>[FUNCTION]</b> .

## DASAR OPERASIONAL

No.	Bagian	Pengoperasian	Fungsi
8		Memilih materi atau berpindah ke posisi Kiri	Sentuh tombol untuk memilih menu atau berpindah ke posisi Kiri.
		Pilihan mundur	Sentuh dan tahan tombol untuk mode mundur track/file.
		Pencarian stasiun RADIO	Sentuh tombol untuk mencari stasiun secara manual saat pemutaran sumber RADIO. • Sentuh dan tahan tombol untuk mencari stasiun secara otomatis.
9		Pemutaran atau bisu	Sentuh tombol untuk pemutaran atau mode bisu pada track/file.
		Konfirmasi pilihan	Sentuh tombol untuk konfirmasi pilihan.
10		Memilih materi atau berpindah ke posisi Kanan	Sentuh tombol untuk memilih menu atau berpindah ke posisi Kanan.
		Mode maju cepat	Sentuh dan tahan tombol untuk mode maju cepat track/file.
		Pencarian stasiun RADIO	Sentuh tombol untuk mencari stasiun secara manual saat pemutaran sumber RADIO. • Sentuh dan tahan tombol untuk mencari stasiun secara otomatis.
11	MODE 	Pilihan pemutaran sumber	Sentuh tombol beberapa kali untuk memilih sumber yang diinginkan untuk diputar.
		Pilihan membuat bisu suara	Sentuh dan tahan tombol untuk menghentikan suara. • Sentuh dan tahan lagi untuk mengembalikan suara sebelumnya.
12	Tombol Reser	Mereset unit	Tekan menggunakan benda runcing untuk mereset unit. • Pengaturan preset yang telah dilakukan sebelumnya akan terhapus terkecuali data penyimpanan stasiun radio.
13	Jack input Aux		Terhubung ke audio player portable.
14	USB input terminal		Terhubung ke perangkat USB.
15	FOLDER  / FOLDER 	Membuat pilihan	Sentuh tombol untuk membuat pilihan
16	DISP	Nonaktifkan mode iluminasi	Sentuh tombol untuk mematikan semua iluminasi yang pada panel sentuh. • Lihat juga “Cara mengaktifkan iluminasi pada panel sentuh” yang terdapat pada hal. 9.
17		Mengeluarkan disk	Sentuh tombol untuk mengeluarkan disk.
18	Display window		Menampilkan informasi atau pengaturan yang telah dibuat pada Display.



## DASAR OPERASIONAL

### Mengaktifkan mode iluminasi pada panel sentuh

Sentuh tombol apapun pada panel sentuh untuk mengaktifkan mode iluminasi. (Tersedia untuk semua model).

#### 2Din CD Premium Audio (Model dengan fitur Bluetooth)

Model kemudi Kiri :

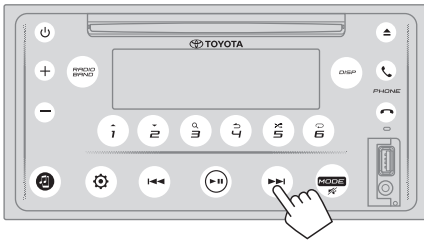

Model kemudi Kanan :

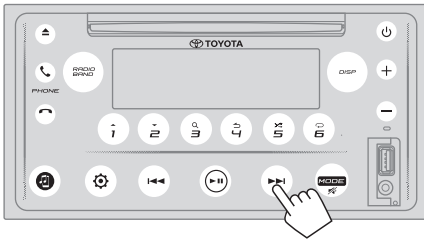

#### 2Din CD Basic Audio (Model tanpa fitur Bluetooth)

Model kemudi Kiri :

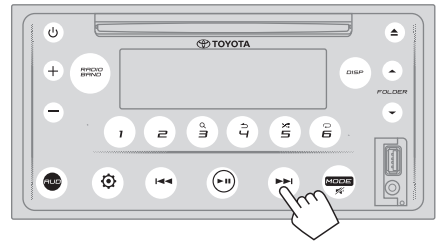

Model kemudi Kanan :

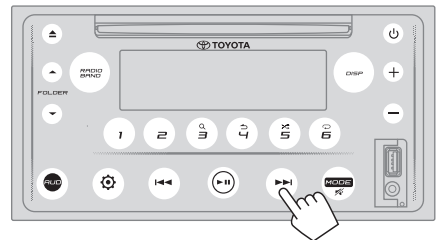

Disaat iluminasi tidak aktif .....

- Iluminasi panel sentuh secara otomatis akan aktif selama 5 detik saat masuknya disk atau saat perangkat USB dipasang.
- Iluminasi panel sentuh secara otomatis akan saat pemancar FM menerima sinyal dan secara otomatis pula akan padam setelah selesai.
- Iluminasi panel sentuh secara otomatis akan aktif saat melakukan panggilan atau menerima panggilan telepon atau berbicara melalui handfree Bluetooth dan secara otomatis pula akan padam setelah pembicaraan selesai.
- Saat menggunakan remote control atau mengoperasikan kontrol tombol kemudi, maka iluminasi panel sentuh akan aktif selama 5 detik dan secara otomatis akan padam terkecuali tombol volume.

## Remote control

Unit ini dapat dioperasikan menggunakan remote control.

### ⚠ PERINGATAN

- Baterai remote control yang disertakan dengan produk ini berbentuk koin dan berbahan bakar kimia, jika koin tertelan dalam waktu sekitar 2 jam, dapat menyebabkan luka bakar internal yang parah dan dapat mengakibatkan kematian. Jauhkan baterai baru ataupun bekas dari jangkauan anak-anak. Pastikan kompartemen baterai pada remote control ini tertutup dengan aman, bila perlu hentikan penggunaan produk baterai ini. Jika baterai telah tertelan atau berada di dalam tubuh, segera cari pertolongan medis.

### ⚠ PERHATIAN

- Tempatkan remote control pada posisi dimana perangkat tersebut tidak akan bergerak selama pengereman atau pengoperasian lainnya. Situasi berbahaya dapat terjadi, jika remote control jatuh dan terjepit di bawah pedal saat mengemudi.
- Jangan tinggalkan baterai dekat api atau dibawah sinar matahari langsung, dengan panas yang berlebihan dapat menyebabkan kebakaran atau ledakan.
- Jangan mengisi ulang baterai atau memotong atau memanaskan atau meletakkannya di api. Tindakan semacam itu dapat menyebabkan kebocoran pada baterai. Jika cairan tumpah terkena pakaian atau mata, bilas dengan air dan konsultasikan dengan dokter.
- Dapat terjadi bahaya letusan, jika salah dalam menempatkan baterai lithium, untuk itu gantilah baterai tersebut dengan jenis dan ukuran yang sama.

## ■ Menggunakan remote control

Arahkan remote control ke panel depan untuk beroperasi.

- Remote control mungkin tidak akan berfungsi dengan baik di bawah sinar matahari langsung.

### PENTING

- Jangan simpan remote control dalam suhu tinggi atau terkena sinar matahari secara langsung.
- Jangan biarkan remote control jatuh ke lantai kendaraan karena bisa tersangkut pada rem atau pedal akselerator.

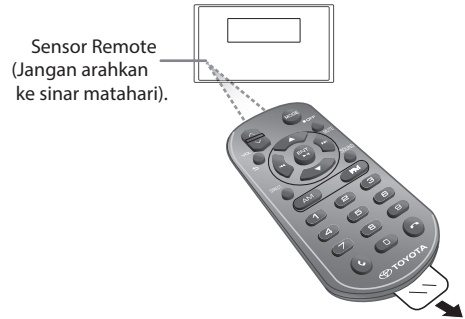

Tarik keluar lembaran plastik tipis penghalang remote control dengan baterai, saat pertamakali menggunakannya.

### Cara mengganti baterai

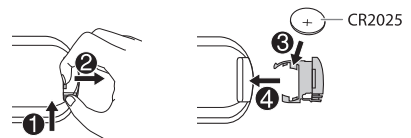

**Gambaran tombol**

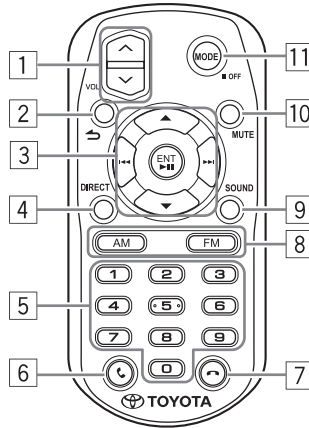

No.	Bagian	Pengoperasian	Fungsi
1	<b>VOL</b> ▲ / <b>VOL</b> ▼	Menyesuaikan volume	Tekan <b>VOL</b> ▲ atau <b>VOL</b> ▼ untuk mengatur volume. • Tekan dan tahan <b>VOL</b> ▲ secara berkesinambungan untuk meningkatkan volume hingga 25.
2	↶	Kembali ke pengaturan sebelumnya	Tekan tombol untuk kembali ke pengaturan sebelumnya.
3	ENT ▶	Memulai atau mode jeda	Tekan tombol untuk memulai atau mode jeda untuk track/file.
		Pilihan konfirmasi	Tekan tombol untuk konfirmasi pilihan.
	◀◀ / ▶▶	Memilih materi	Tekan tombol untuk memilih penetapan.
		Maju atau mundur cepat	Tekan dan tahan tombol untuk mode maju/mundur cepat track/file.
		Pencarian stasiun RADIO	• Tekan dan tahan tombol untuk mencari stasiun secara otomatis, saat penetapan pada sumber RADIO. • Tekan tombol untuk memilih preset stasiun RADIO.
	▲ / ▼	Melakukan pilihan	Tekan tombol membuat pilihan
4	DIRECT	Akses secara langsung Tuning/Mencari musik langsung	Tekan tombol untuk melakukan Akses Secara Langsung / Pencarian Musik Langsung.
5	0 sampai 9	Memilih nomor	Tekan tombol untuk memasukkan pilihan nomor langsung.
		Memasukkan nomor stasiun pilihan	Tekan tombol 1 sampai 6 untuk preset nomor stasiun.
6	☎	Menerima panggilan telepon	Sentuh telepon untuk menerima panggilan saat Bluetooth sedang terhubung.
7	☎	Mengakhiri atau menutup telepon	Tekan tombol untuk mengakhiri atau menutup pembicaraan saat Bluetooth telepon sedang terhubung.
8	AM / FM	Memilih jalur FM / AM	Tekan tombol pilihan jalur FM1/FM2/AM.

## DASAR OPERASIONAL

No.	Bagian	Pengoperasian	Fungsi
9	SOUND	Enter menu [AUDIO CONTROL]	Tekan tombol dan enter menu [AUDIO CONTROL].
10	MUTE	Untuk membuat bisu	Tekan tombol untuk menghentikan suara. • Tekan tombol sekali lagi untuk kembali pada suara sebelumnya.
12	MODE	Menghidupkan/ mematikan daya	Tekan tombol untuk menghidupkan daya. (Saat kunci kontak pada posisi ON). • Tekan dan tahan tombol mematikan daya.
		Memilih sumber pemutaran	Tekan tombol beberapa kali untuk memilih sumber pemutaran yang diinginkan (Saat daya pada posisi ON).

### Operasional menggunakan kontrol tombol kemudi

- Unit ini dapat dioperasikan melalui tombol kemudi.
- Fungsi kontrol tombol kemudi tergantung pada jenis dan tingkat kendaraan.

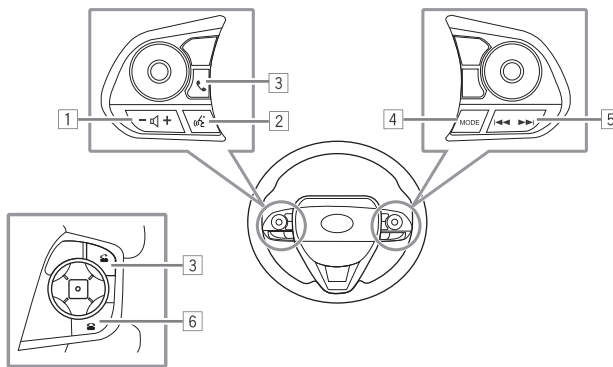

No.	Bagian	Pengoperasian	Fungsi	2Din CD Audio	
				Basic	Premium
1		Menyesuaikan volume	Tekan + / – untuk menyesuaikan volume. • Tekan dan tahan + berkelanjutan untuk meningkatkan volume hingga 25. • Tekan dan tahan – berkelanjutan untuk mengecilkan volume.	Tersedia	Tersedia
2		Memulai atau mengakhiri pengenalan suara	Disaat Bluetooth ponsel telah terhubung... • Tekan untuk memulai pengenalan suara • Tekan dan tahan untuk mengakhiri pengenalan suara	Tidak tersedia	Tersedia
3		Menjawab panggilan	Disaat adanya panggilan masuk ..... • Tekan untuk menerima panggilan • Tekan dan tahan untuk menolak panggilan.  Disaat sedang menerima panggilan... • Tekan untuk menunda atau menghentikan panggilan. • Tekan dan tahan untuk mengakhiri  Saat berbicara dengan penelpon pertama.... • Tekan dan tahan penelpon pertama dan menerima panggilan yang baru masuk.  Saat sedang berbicara ..... • Tekan dan tahan untuk menghentikan panggilan.	Tidak tersedia	Tersedia

## DASAR OPERASIONAL

No.	Bagian	Pengoperasian	Fungsi	2Din CD Audio	
				Basic	Premium
4	MODE	Memilih sumber pemutaran	Tekan tombol beberapa kali untuk memilih sumber pemutaran diinginkan.	Tersedia	Tersedia
		Untuk membuat bisu	Tekan dan tahan tombol untuk menghilangkan suara. <ul style="list-style-type: none"> <li>• Tekan tombol sekali lagi untuk kembali pada suara sebelumnya.</li> </ul>	Tersedia	Tersedia
5	◀◀/▶▶	Mode maju atau mundur cepat	Tekan dan tahan tombol untuk maju/ mundur guna memilih track, file atau chapter.	Tersedia	Tersedia
		Untuk mencari stasiun RADIO	<ul style="list-style-type: none"> <li>• Tekan dan tahan tombol untuk mencari stasiun secara otomatis saat sumber pada RADIO.</li> <li>• Tekan tombol untuk memilih penetapan stasiun saat sumber pada RADIO.</li> </ul>	Tersedia	Tersedia
6		Untuk mengakhiri atau menolak panggilan telepon	Saat adanya panggilan telpon ..... <ul style="list-style-type: none"> <li>• Tekan untuk menolaknya.</li> </ul> Saat sedang melakukan pembicaran.... <ul style="list-style-type: none"> <li>• Tekan untuk mengakhirinya.</li> </ul> Saat sedang melakukan panggilan.... <ul style="list-style-type: none"> <li>• Tekan untuk membatalkan panggilan.</li> </ul>	Tidak tersedia	Tersedia

Fungsi dan tampilan dapat berbeda tergantung dari jenis kendaraan.

### Catatan

- Tombol pengenalan suara dapat bekerja tergantung dari pengaturan ponsel saat terhubung melalui Bluetooth. Jika perintah dikenal maka perangkat Bluetooth akan menerima perintah suara dan Pengenalan Suara tersedia hanya untuk melakukan telpon saja.

# AWAL PENGGUNAAN

## 2Din CD Premium Audio (Model dengan fitur Bluetooth)

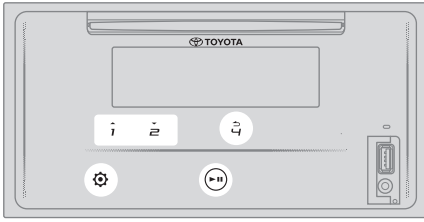

## 2Din CD Basic Audio (Model tanpa fitur Bluetooth)

Model kemudi Kiri :

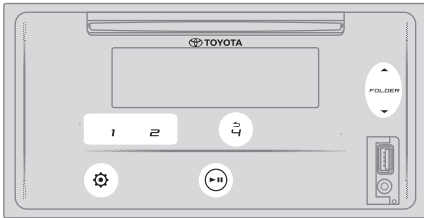

Model kemudi Kanan :

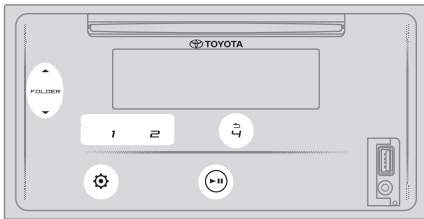

## Penyesuaian Jam

### ■ Pengaturan waktu

- 1 Sentuh dan enter [FUNCTION].
- 2 Sentuh 1▲ / 2▼ atau FOLDER▲ / FOLDER▼ untuk memilih [CLOCK SETTING], dan sentuh ►||.
- 3 Sentuh 1▲ / 2▼ atau FOLDER▲ / FOLDER▼ dan sentuh [TIME SET], lalu sentuh ►||.
- 4 Sentuh 1▲ / 2▼ atau FOLDER▲ / FOLDER▼ untuk menyesuaikan jam, lalu sentuh ►|| untuk konfirmasi.
- 5 Sentuh 1▲ / 2▼ atau FOLDER▲ / FOLDER▼ untuk mengatur menit, lalu sentuh ►|| untuk konfirmasi.
- 6 Sentuh 1▲ / 2▼ atau FOLDER▲ / FOLDER▼ untuk memilih [TIME FORMAT], lalu sentuh ►||.
- 7 Sentuh 1▲ / 2▼ atau FOLDER▲ / FOLDER▼ untuk memilih [12H] atau [24H], lalu sentuh ►|| untuk konfirmasi.
- 8 Sentuh untuk keluar.

Untuk kembali ke pengaturan sebelumnya, sentuh 4↶.

### ■ Mengatur waktu display

- 1 Sentuh dan enter [FUNCTION].
- 2 Sentuh 1▲ / 2▼ atau FOLDER▲ / FOLDER▼ untuk memilih [CLOCK SETTING], lalu sentuh ►||.
- 3 Sentuh 1▲ / 2▼ atau FOLDER▲ / FOLDER▼ untuk memilih [TIME DISPLAY], lalu sentuh ►||.
- 4 Sentuh 1▲ / 2▼ atau FOLDER▲ / FOLDER▼ untuk memilih [ON] (standar) untuk menghidupkan jam display pada semua sumber.



(atau)

- Sentuh 1▲ / 2▼ atau FOLDER▲ / FOLDER▼ untuk memilih [OFF] untuk mematikan jam display pada semua sumber.
- 5 Sentuh ►|| untuk konfirmasi.
  - 6 Sentuh untuk keluar.

Untuk kembali ke pengaturan sebelumnya, sentuh 4↶.



## Pengaturan sistem

### ■ Pengaturan tombol nada sentuh

- 1 Sentuh  dan enter [FUNCTION].
- 2 Sentuh 1▲/2▼ atau FOLDER▲/FOLDER▼ untuk memilih [SYSTEM SETTING], lalu sentuh ►II.
- 3 Sentuh 1▲/2▼ atau FOLDER▲/FOLDER▼ untuk memilih [KEY BEEP], lalu sentuh ►II.
- 4 Sentuh 1▲/2▼ atau FOLDER▲/FOLDER▼ untuk memilih [ON] atau [OFF].  
[ON] (standar) : Menghidupkan tombol nada sentuh.  
[OFF] : Mematikan tombol nada sentuh.
- 5 Sentuh ►II untuk konfirmasi.
- 6 Sentuh  untuk keluar.

Untuk kembali ke pengaturan sebelumnya, sentuh 4↩.



### ■ Pengaturan bahasa

- 1 Sentuh  dan enter [FUNCTION].
- 2 Sentuh 1▲/2▼ atau FOLDER▲/FOLDER▼ untuk memilih [SYSTEM SETTING], lalu sentuh ►II.
- 3 Sentuh 1▲/2▼ atau FOLDER▲/FOLDER▼ untuk memilih [LANGUAGE SELECT], lalu sentuh ►II.
- 4 Sentuh 1▲/2▼ atau FOLDER▲/FOLDER▼ untuk memilih bahasa pada display untuh menu [FUNCTION] dan informasi musik jika tersedia.  
[ENGLISH](standar)/ [PORTUGUES]/ [BAHASA INDONESIA]/ [BAHASA MALAYSIA]/ [ESPANOL]
- 5 Sentuh ►II untuk konfirmasi.
- 6 Sentuh  untuk keluar.

Untuk kembali ke pengaturan sebelumnya, sentuh 4↩.



## Pengaturan audio

### ■ Pengaturan preset equalizer

- 1 Sentuh  dan enter [FUNCTION].
  - Untuk 2Din CD Basic Audio, sentuh **AUD** dan enter menu langsung [AUDIO CONTROL].
- 2 Sentuh 1▲/2▼ atau FOLDER▲/FOLDER▼ untuk memilih [AUDIO CONTROL], lalu sentuh ►II.
- 3 Sentuh 1▲/2▼ atau FOLDER▲/FOLDER▼ untuk memilih [PRESET EQ], lalu sentuh ►II.
- 4 Sentuh 1▲/2▼ atau FOLDER▲/FOLDER▼ untuk memilih preset equalizer yang sesuai dengan genre musiknya, lalu sentuh ►II untuk konfirmasi.  
[FLAT] (standar) / [POP] / [R&B] / [JAZZ] / [CLASSICAL] / [HARD ROCK] / [C-SUV H/B] / [SEDAN] / [MPV] / [SUV PU] / [VAN] / [USER]
  - Pilih [USER] untuk pengaturan buatan sendiri dalam menggunakan mode [MANUAL EQ].
  - Lakukan pengaturan pada [PRESET EQ] secara optimal, menghasilkan suara yang bersih, natural dan bebas distorsi pada tingkatan suara apapun untuk setiap jenis kendaraan (Sedan / C-SUV, compact SUV / H/B, Hatchback / MPV / SUV PU, Pick Up Truck / Van).
- 5 Sentuh  untuk keluar.

Untuk kembali ke pengaturan sebelumnya, sentuh 4↩.

### ■ Pengaturan dorongan bass

- 1 Sentuh  dan enter [FUNCTION].
  - Untuk 2Din CD Basic Audio, sentuh **AUD** dan enter menu langsung [AUDIO CONTROL].
- 2 Sentuh 1▲/2▼ atau FOLDER▲/FOLDER▼ untuk memilih [AUDIO CONTROL], lalu sentuh ►II.
- 3 Sentuh 1▲/2▼ atau FOLDER▲/FOLDER▼ untuk memilih [BASS BOOST], lalu sentuh ►II.
- 4 Sentuh 1▲/2▼ atau FOLDER▲/FOLDER▼ untuk memilih tingkatan dorongan bass ([LEVEL1] sampai [LEVEL5]), atau pilih [OFF] (standar) untuk membatalkan pilihan.
- 5 Sentuh ►II untuk konfirmasi.
- 6 Sentuh  untuk keluar.

Untuk kembali ke pengaturan sebelumnya, sentuh 4↩.

### ■ Pengaturan keseimbangan suara keluar dari depan dan belakang

- 1 Sentuh dan enter [FUNCTION].
  - Untuk 2Din CD Basic Audio, sentuh **AUD** dan enter langsung menu [AUDIO CONTROL].
- 2 Sentuh 1 / 2 atau FOLDER / FOLDER untuk memilih [AUDIO CONTROL], lalu sentuh .
- 3 Sentuh 1 / 2 atau FOLDER / FOLDER untuk memilih [FADER SETTING], lalu sentuh .
- 4 Sentuh 1 / 2 atau FOLDER / FOLDER untuk menyesuaikan pengaturan, lalu sentuh untuk konfirmasi. [POS R15] sampai [POS F15] (standar: [POS 0])
- 5 Sentuh untuk keluar.

Untuk kembali ke pengaturan sebelumnya, sentuh 4 .

### ■ Pengaturan keseimbangan suara keluar dari kiri dan kanan

- 1 Sentuh dan enter [FUNCTION].
  - Untuk 2Din CD Basic Audio, sentuh **AUD** dan enter langsung menu [AUDIO CONTROL].
- 2 Sentuh 1 / 2 atau FOLDER / FOLDER untuk memilih [AUDIO CONTROL], lalu sentuh .
- 3 Sentuh 1 / 2 atau FOLDER / FOLDER untuk memilih [BALANCE SETTING], lalu sentuh .
- 4 Sentuh 1 / 2 atau FOLDER / FOLDER untuk menyesuaikan pengaturan, lalu sentuh untuk konfirmasi. [POS R15] sampai [POS F15] (standar: [POS 0])
- 5 Sentuh untuk keluar.

Untuk kembali ke pengaturan sebelumnya, sentuh 4 .

### ■ Pengaturan penyesuaian efek suara

- 1 Sentuh dan enter [FUNCTION].
  - Untuk 2Din CD Basic Audio, sentuh **AUD** dan enter langsung menu [AUDIO CONTROL].
- 2 Sentuh 1 / 2 atau FOLDER / FOLDER untuk memilih [AUDIO CONTROL], lalu sentuh .
- 3 Sentuh 1 / 2 atau FOLDER / FOLDER untuk memilih [SOUND EFFECT], lalu sentuh .
- 4 Sentuh 1 / 2 atau FOLDER / FOLDER untuk memilih [K2 TECHNOLOGY], lalu sentuh .
- 5 Sentuh 1 / 2 atau FOLDER / FOLDER untuk memilih [ON] atau [OFF].

[ON] (standar) : Berkreasi membuat suara realistis dengan melakukan kompensasi antara komponen frekuensi tinggi dengan respon gelombang hasil kompresi data audio yang hilang.  
[OFF] : Membatalkan.

  - Tidak tersedia untuk sumber RADIO dan sumber AUX.
- 6 Seentuh untuk konfirmasi.
- 7 Sentuh 1 / 2 atau FOLDER / FOLDER untuk memilih [SPACE ENHANCEMENT], lalu sentuh .
- 8 Sentuh 1 / 2 atau FOLDER / FOLDER untuk memilih salah satunya dibawah ini : [SMALL] / [MEDIUM] / [LARGE] : Mempertinggi jarak suara secara virtual.  
[OFF] (standar) : Membatalkan.
  - Tidak tersedia untuk sumber RADIO.
- 9 Sentuh untuk konfirmasi.

- 10 Sentuh 1 / 2 atau FOLDER / FOLDER untuk memilih [SOUND LIFT], lalu sentuh .
- 11 Sentuh 1 / 2 atau FOLDER / FOLDER untuk memilih salah satunya dibawah ini : [LOW] / [MIDDLE] / [HIGH] : Pengaturan virtual posisi suara yang terdengar dari speaker.  
[OFF] (standar) : Membatalkan.
- 12 Sentuh untuk konfirmasi.
- 13 Sentuh 1 / 2 atau FOLDER / FOLDER untuk memilih [AUTO SOUND LEVEL], lalu sentuh .
- 14 Sentuh 1 / 2 atau FOLDER / FOLDER untuk memilih [ON] atau [OFF].  
[ON] (standar) : Tambahkan frekuensi untuk mengurangi kebisingan dari luar atau perputaran roda kendaraan.  
[OFF] : Membatalkan.
- 15 Sentuh untuk konfirmasi.
- 16 Sentuh untuk keluar.

Untuk kembali ke pengaturan sebelumnya, sentuh 4 .

### ■ Pengaturan equalizer secara manual

Sebelum melakukan pengaturan, pilih sumbernya terlebih dahulu.

- 1 Sentuh dan enter [FUNCTION].
  - Untuk 2Din CD Basic Audio, sentuh **AUD** dan enter langsung menu [AUDIO CONTROL].
- 2 Sentuh 1 / 2 atau FOLDER / FOLDER untuk memilih [AUDIO CONTROL], lalu sentuh .
- 3 Sentuh 1 / 2 atau FOLDER / FOLDER untuk memilih [PRO MODE], lalu sentuh .
- 4 Sentuh 1 / 2 atau FOLDER / FOLDER untuk memilih [MANUAL EQ], lalu sentuh .
- 5 Sentuh 1 / 2 atau FOLDER / FOLDER untuk memilih frekuensi yang tepat, lalu sentuh .  
[62.5HZ] / [100HZ] / [160HZ] / [250HZ] / [400HZ] / [630HZ] / [1KHZ] / [1.6KHZ] / [2.5KHZ] / [4KHZ] / [6.3KHZ] / [10KHZ] / [16KHZ]
- 6 Sentuh 1 / 2 atau FOLDER / FOLDER untuk menyesuaikan level dan disimpan pada setiap sumber, lalu sentuh untuk konfirmasi.  
[LEVEL -9] sampai [LEVEL +9], (standar : [LEVEL 0])
- 7 Sentuh 1 / 2 atau FOLDER / FOLDER untuk memilih [Q FACTOR SETTING], lakukan pengaturan kualitas faktor, lalu sentuh untuk konfirmasi.  
[1.35] / [1.50] (standar) / [2.00]
- 8 Sentuh untuk keluar.

Untuk kembali ke pengaturan sebelumnya, sentuh 4 .



## Pengaturan Digital Time Alignment

Pengaturan waktu tunda suara (Digital Time Alignment) dari output speaker agar sesuai dengan kondisi kendaraan.

- Untuk informasi selebihnya → **Tentukan jaraknya [DISTANCE] dan [GAIN] dari [DTA SETTINGS].**
- 1 Sentuh dan enter [FUNCTION].
    - Untuk 2Din CD Basic Audio, sentuh **AUD** dan enter langsung menu **[AUDIO CONTROL]**, lalu sentuh **▶▶**.
  - 2 Sentuh **1▲/2▼** atau **FOLDER▲/ FOLDER▼** untuk memilih **[AUDIO CONTROL]**, lalu sentuh **▶▶**.
  - 3 Sentuh **1▲/2▼** atau **FOLDER▲/ FOLDER▼** untuk memilih **[PRO MODE]**, lalu sentuh **▶▶**.
  - 4 Sentuh **1▲/2▼** atau **FOLDER▲/ FOLDER▼** untuk memilih **[DTA SETTINGS]**, lalu sentuh **▶▶**.
  - 5 Sentuh **1▲/2▼** atau **FOLDER▲/ FOLDER▼** untuk memilih **[POSITION]**, lalu sentuh **▶▶**.
  - 6 Sentuh **1▲/2▼** atau **FOLDER▲/ FOLDER▼** untuk memilih posisi mendengarkan (titik referensi), lalu sentuh **▶▶** untuk konfirmasi.
    - [ALL]** (standar) : Tanpa kompensasi ;
    - [FRONT RIGHT]** : Front right seat;
    - [FRONT LEFT]** : Kursi kiri depan ;
    - [FRONT ALL]** : Kursi depan
  - 7 Sentuh **1▲/2▼** atau **FOLDER▲/ FOLDER▼** untuk memilih **[DISTANCE]**, lalu sentuh **▶▶**.
  - 8 Sentuh **1▲/2▼** atau **FOLDER▲/ FOLDER▼** untuk menyesuaikan jarak yang seimbang, lalu sentuh **▶▶▶** untuk konfirmasi.
    - [OCM]** (standar) sampai **[610CM]**.
      - Sebelum melakukan penyesuaian, pilih speaker yang akan disesuaikan tersebut.
  - 9 Sentuh **1▲/2▼** atau **FOLDER▲/ FOLDER▼** untuk memilih **[GAIN]**, lalu sentuh **▶▶**.
  - 10 Sentuh **1▲/2▼** atau **FOLDER▲/ FOLDER▼** untuk pengaturan output volume yang baik pada setiap speaker, lalu sentuh **▶▶▶** untuk konfirmasi.
    - [-8DM]** sampai **[0DB]** (standar).
      - Sebelum melakukan penyesuaian, pilih speaker yang akan disesuaikan tersebut.
  - 11 Sentuh **1▲/2▼** atau **FOLDER▲/ FOLDER▼** untuk memilih **[INITIALIZE SETTINGS]**, lalu sentuh **▶▶**.
  - 12 Sentuh **1▲/2▼** atau **FOLDER▲/ FOLDER▼** untuk memilih **[YES]** atau **[NO]**.
    - [YES]**: Mereset pengaturan (**[DISTANCE]** dan **[GAIN]**) dari posisi pilihan menjadi pilihan awal (standar).
    - [NO]** (standar): Membatalkan.
  - 13 Sentuh **▶▶▶** untuk konfirmasi.
  - 14 Sentuh untuk keluar.
- Sebelum membuat pengatuan untuk **[DISTANCE]** dan **[GAIN]** dari **[DTA SETTINGS]**, pilih speaker yang akan diatur tersebut :  
**[FRONT LEFT]/ [FRONT RIGHT]/ [REAR LEFT]/ [REAR RIGHT]**

Untuk kembali ke pengaturan sebelumnya, sentuh **4↶**.

### Tentukan jaraknya [DISTANCE] dan [GAIN] dari [DTA SETTINGS]

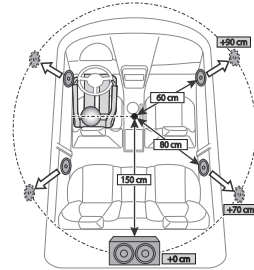

Jika anda menentukan jarak antara poros tengah dari posisi mendengarkan ke masing-masing speaker, maka waktu tunda akan dihitung dan diatur secara otomatis.

- 1 Tentukan poros tengah posisi mendengarkan sebagai titik referensi.
- 2 Ukurlah jarak titik referensi dengan speaker.
- 3 Hitung perbedaan antara jarak yang paling jauh (speaker belakang) dengan speaker lainnya.
- 4 Atur perhitungan **[DISTANCE]** seperti dalam langkah **3** untuk masing-masing speaker.
- 5 Atur **[GAIN]** juga untuk masing-masing speaker.

Contoh : Saat **[FRONT ALL]** sebagai pilihan untuk posisi mendengarkan.

## Pengaturan Display

### Pengaturan kecerahan

- 1 Sentuh dan enter [FUNCTION].
- 2 Sentuh 1 / 2 atau FOLDER / FOLDER untuk memilih [DISPLAY SETTING], lalu sentuh .
- 3 Sentuh 1 / 2 atau FOLDER / FOLDER untuk memilih [BRTNESS LEVEL], lalu sentuh .
- 4 Sentuh 1 / 2 atau FOLDER / FOLDER untuk memilih tingkat kecerahan pada display dan tombol iluminasi, lalu sentuh untuk konfirmasi. [LEVEL 0] sampai [LEVEL 31]
  - Tombol dan display iluminasi secara otomatis akan meredup saat kendaraan menyalakan lampu utama atau saat sensor kendaraan mendeteksi cahaya sekitar kendaraan gelap.
- 5 Sentuh untuk keluar.

Untuk kembali ke pengaturan sebelumnya, sentuh 4 .

### Pengaturan model teks bergulung

- 1 Sentuh dan enter [FUNCTION].
- 2 Sentuh 1 / 2 atau FOLDER / FOLDER untuk memilih [DISPLAY SETTING], lalu sentuh .
- 3 Sentuh 1 / 2 atau FOLDER / FOLDER untuk memilih [TEXT SCROLL], lalu sentuh .
- 4 Sentuh 1 / 2 atau FOLDER / FOLDER untuk memilih informasi display model bergulung, lalu sentuh untuk konfirmasi.  
[AUTO]: Informasi display secara otomatis bergulung.  
[ONCE] (standar): Informasi bergulung hanya satu kali.  
[OFF]: Membatalkan.
- 5 Sentuh untuk keluar.

Untuk kembali ke pengaturan sebelumnya, sentuh 4 .

### Pilihan warna iluminasi

- 1 Sentuh dan enter [FUNCTION].
- 2 Sentuh 1 / 2 atau FOLDER / FOLDER untuk memilih [DISPLAY SETTING], lalu sentuh .
- 3 Sentuh 1 / 2 atau FOLDER / FOLDER untuk memilih [COLOR SELECT], lalu sentuh .
- 4 Sentuh 1 / 2 atau FOLDER / FOLDER untuk memilih warna iluminasi, lalu sentuh untuk konfirmasi.  
[INITIAL COLOR](standar) / [VARIABLE SCAN] / [CUSTOM R/G/B] / preset warna\*  
\* [RED1] / [RED2] / [RED3] / [PURPLE1] / [PURPLE2] / [PURPLE3] / [BLUE1] / [BLUE2] / [SKYBLUE1] / [SKYBLUE2] / [LIGHTBLUE] / [AQUA1] / [AQUA2] / [GREEN1] / [GREEN2] / [GREEN3] / [YELLOWGREEN1] / [YELLOWGREEN2] / [YELLOW] / [ORANGE1] / [ORANGE2] / [ORANGERED]
  - Hindari melakukan pengaturan keserasian warna layar LCD hanya karena jarak penglihatan dan sangat berbahaya melakukannya disaat berkendara.
- 5 Sentuh untuk keluar.

Untuk kembali ke pengaturan sebelumnya, sentuh 4 .

### Membuat warna sendiri

- 1 Sentuh dan enter [FUNCTION].
- 2 Sentuh 1 / 2 atau FOLDER / FOLDER untuk memilih [DISPLAY SETTING], lalu sentuh .
- 3 Sentuh 1 / 2 atau FOLDER / FOLDER untuk memilih [COLOR SELECT], lalu sentuh .
- 4 Sentuh 1 / 2 atau FOLDER / FOLDER untuk memilih [CUSTOM R/G/B], lalu sentuh .
  - Warna yang dibuat akan tersimpan didalam [CUSTOM R/G/B]
  - Hindari melakukan pengaturan keserasian warna layar LCD hanya karena jarak penglihatan dan sangat berbahaya melakukannya disaat berkendara.
- 5 Sentuh dan enter pengaturan detail warna.
- 6 Sentuh / untuk memilih warna (R/G/B) yang akan dirubah.
- 7 Sentuh 1 / 2 atau FOLDER / FOLDER untuk memilih tingkatan (0 sampai 9), lalu sentuh .
- 8 Sentuh untuk keluar.

Untuk kembali ke pengaturan sebelumnya, sentuh 4 .

### Pilihan informasi display

- 1 Sentuh dan enter [FUNCTION].
- 2 Sentuh 1 / 2 atau FOLDER / FOLDER untuk memilih [DISPLAY SETTING], lalu sentuh .
- 3 Sentuh 1 / 2 atau FOLDER / FOLDER untuk memilih [DISPLAY MODE], lalu sentuh .
- 4 Sentuh 1 / 2 atau FOLDER / FOLDER untuk memilih informasi display untuk setiap pemutaran sumber, seperti yang tersebut dibawah ini, lalu sentuh untuk konfirmasi.
  - USB SOURCE atau CD MEDIA SOURCE : [TITLE ALBUM] (standar) / [FILENAME FOLDER] / [PLAY TIME] / [TITLE ARTIST]
  - IPOD SOURCE atau BT AUDIO SOURCE : [TITLE ALBUM] (standar) / [PLAY TIME] / [TITLE ARTIST]
  - CDDA SOURCE [TRK TITLE DISC] (standar) / [PLAY TIME] / [TRK TITLE ARTIST]
- 5 Sentuh untuk keluar.

Untuk kembali ke pengaturan sebelumnya, sentuh 4 .

# RADIO

## 2Din CD Premium Audio (Model dengan fitur Bluetooth)

Model kemudi Kiri :

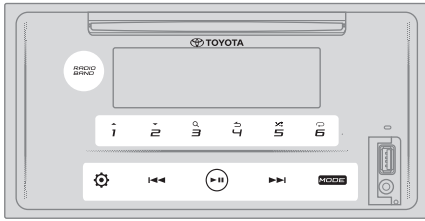

Model kemudi Kanan :

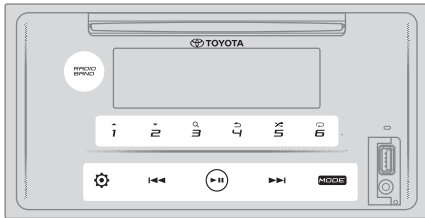

## 2Din CD Basic Audio (Model tanpa fitur Bluetooth)

Model kemudi Kiri :

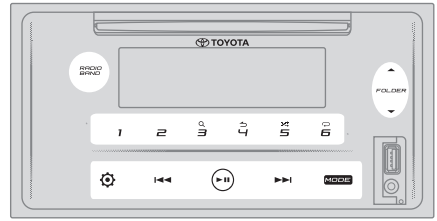

Model kemudi Kanan :

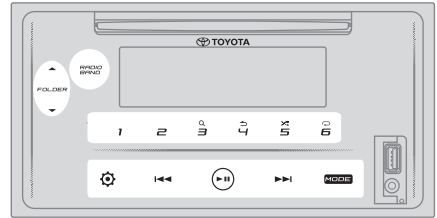

### Mencari stasiun radio

- 1 Sentuh **MODE** beberapa kali untuk memilih **RADIO** (atau tekan **MODE** beberapa kali pada remote control).
    - Saat sumber lain sedang diputar selain **RADIO**, sentuh **RADIO BAND** dan enter langsung **RADIO**.
  - 2 Sentuh **RADIO BAND** beberapa kali (atau tekan **FM/AM** pada remote control) untuk memilih **FM1/FM2/AM**.
  - 3 Sentuh **◀◀ / ▶▶** untuk mencari stasiun secara manual. (atau)  
Sentuh dan tahan **◀◀ / ▶▶** (atau tekan dan tahan **◀◀ / ▶▶** pada remote control) untuk mencari stasiun secara otomatis.
- Untuk menyimpan stasiun radio dalam memori :  
Sentuh dan tahan satu dari tombol nomor ( 1 sampai 6).
  - Untuk memilih stasiun yang tersimpan :  
Sentuh satu dari tombol nomor (1 sampai 6) (atau tekan nomor tombol (1 sampai 6) pada remote control/ tekan **◀◀ / ▶▶** pada remote control).

### Direct Access Tuning (menggunakan remote control)

- 1 Tekan **DIRECT** dan enter **Direct Access Tuning**.
  - 2 Tekan tombol nomor untuk memasukkan frekuensi.
  - 3 Tekan **ENT ▶▶** untuk mencari stasiun.
- Untuk membatalkan, tekan **↶** atau **DIRECT**.
  - Jika tidak ada operasional dilakukan dalam 10 detik setelah langkah **2**, **Direct Access Tuning** secara otomatis akan membatalkan.

### Pengaturan lainnya

- 1 Sentuh **⚙** dan enter [**FUNCTION**].
- 2 Sentuh **1▲ / 2▼** atau **FOLDER▲ / FOLDER▼** untuk memilih [**RADIO SETTING**], lalu sentuh **▶▶**.
- 3 Sentuh **1▲ / 2▼** atau **FOLDER▲ / FOLDER▼** untuk memilih [**AUTO PRESET**], lalu sentuh **▶▶**.
- 4 Sentuh **1▲ / 2▼** atau **FOLDER▲ / FOLDER▼** untuk memilih [**YES**] atau [**NO**].  
[**YES**] : Secara otomatis menyimpan 6 stasiun dengan penerimaan sinyal terbaik kedalam tombol (1 sampai 6).  
[**NO**] (standar) : Membatalkan.
- 5 Sentuh **▶▶** untuk konfirmasi.
- 6 Sentuh **1▲ / 2▼** atau **FOLDER▲ / FOLDER▼** untuk memilih [**MONO SET**], lalu sentuh **▶▶**.
- 7 Sentuh **1▲ / 2▼** atau **FOLDER▲ / FOLDER▼** untuk memilih [**ON**] atau [**OFF**].  
[**ON**] : Melakukan improvisasi dengan penerimaan **FM**, mengakibatkan efek suara stereo hilang.  
[**OFF**] (standar) : Membatalkan.
- 8 Sentuh **▶▶** untuk konfirmasi.
- 9 Sentuh **⚙** untuk keluar.

Untuk kembali ke pengaturan sebelumnya, sentuh **4↶**.

**2Din CD Premium Audio (Model dengan fitur Bluetooth)**

Model kemudi Kiri :

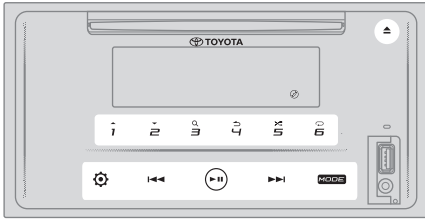

Model kemudi Kanan :

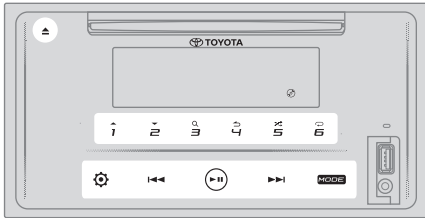

**2Din CD Basic Audio (Model tanpa fitur Bluetooth)**

Model kemudi Kiri :

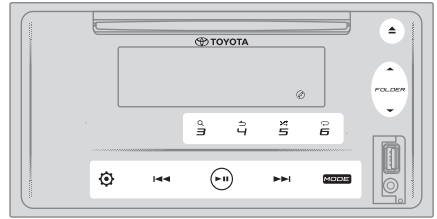

Model kemudi Kanan :

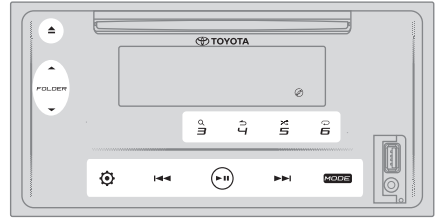

**Memasukkan disk**

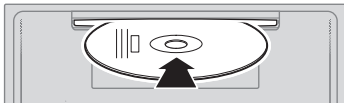

**Masukkan disk kedalam pemutarnya.**

- Sumber berganti ke "CD" dan mulai memutar secara otomatis.
- Lampu indikator "CD" menyala saat disk dimasukkan.
- Saat disk masuk, nomor track dan waktu pemutaran tampil pada display untuk beberapa detik, yang kemudian diikuti oleh tampilnya informasi lainnya dari disk. Lihat [DISPLAY MODE] pada hal. 17.
- Saat disk telah masuk kedalam pemutarnya, sentuh **MODE** beberapa kali (atau tekan **MODE** beberapa kali pada remote control) untuk memilih "CD" sebagai sumber pemutarnya.

**PERINGATAN**

- Jangan masukkan benda apapun selain disk kedalam pemutarnya.

**Catatan**

- Saat unit tidak aktif, disk tidak dapat dikeluarkan dari unit.
- Hanya satu keping disk saja yang dapat dimasukkan ke dalam pemutarnya.
- Jangan masukkan disk yang direkatkan sticker atau label.

**Mengeluarkan disk**

Sentuh **▲** untuk mengeluarkan disk. Mengeluarkan disk dari tempat pemutarnya.

**Mode pemutaran Pause / jeda**

Sentuh **▶||** (atau tekan **ENT ▶||** pada remote control) untuk mode jeda dalam pemutaran. Waktu pemutaran akan ditampilkan dan berkedip terus pada saat melakukan mode jeda.

**Track atau file sebelum/ sesudahnya**

Sentuh **▶▶|** (atau tekan **▶▶|** pada remote control) untuk beralih ke track atau file sesudahnya.

Sentuh **◀◀|** (atau tekan **◀◀|** pada remote control) untuk beralih ke track atau file sebelumnya.

**Folder sebelum/ sesudahnya**

Sentuh **1▲** atau **FOLDER ▲** beralih ke folder sesudahnya.

Sentuh **2▼** atau **FOLDER ▼** beralih ke folder sebelumnya.

**Catatan**

- Fungsi ini dapat memutar disk yang berisi lebih dari satu folder.
- Fungsi ini tidak dapat memutar CD Audio.

### Memilih track atau file dari daftar

- 1 Sentuh **3** untuk menampilkan daftar pada display.
- 2 Sentuh **1** / **2** atau **FOLDER** / **FOLDER** untuk memilih track atau file yang diinginkan.
- 3 Sentuh **▶** untuk memutar lagu pilihan.

Untuk kembali ke pengaturan sebelumnya, sentuh **4**.

### Memilih file dari folder

- 1 Sentuh **3** untuk menampilkan daftar pada display.
- 2 Sentuh **1** / **2** atau **FOLDER** / **FOLDER** untuk memilih folder yang diinginkan, lalu sentuh **▶** untuk konfirmasi.
- 3 Sentuh **1** / **2** atau **FOLDER** / **FOLDER** untuk memilih file yang diinginkan.
- 4 Sentuh **▶** untuk memutar lagu yang dipilih.

(atau menggunakan remote control)

- 1 Tekan **▲** / **▼** untuk menampilkan daftar pada display.
- 2 Tekan **▲** / **▼** untuk beralih ke folder sebelum/ sesudahnya

- Untuk kembali ke menu utama, sentuh **5**.
- Untuk kembali ke pengaturan sebelumnya, sentuh **4**.
- Untuk membatalkan, sentuh dan tahan **4**.

#### Catatan

- Fungsi ini tersedia hanya untuk disk yang berisi lebih dari satu folder.

### Direct Music Search (menggunakan remote control)

- 1 Tekan **DIRECT**.
- 2 Tekan tombol nomor dan enter nomor track/ file.
- 3 Tekan **ENT** untuk mencari musik.

Untuk membatalkan, tekan atau **DIRECT**

#### Catatan

- Mode ini tidak berfungsi, jika memilih Pemutaran secara Acak.

### Maju/ Mundur mode cepat

Sentuh dan tahan **▶▶** (atau tekan dan tahan **▶▶** pada remote control) untuk mode maju cepat.

Sentuh dan tahan **◀◀** (atau tekan dan tahan **◀◀** pada remote control) untuk mode mundur cepat.

### Pemutaran ulang

Sentuh **6** beberapa kali untuk memilih mode pemutaran ulang.

Audio CD:

**TRACK REPEAT**: Mengulang track saat ini.

**ALL REPEAT** : Mengulang semua track yang ada dalam disk saat ini.

File MP3/WMA/AAC:

**SONG REPEAT** : Mengulang file saat ini.

**FOLDER REPEAT** : Mengulang semua file dalam folder saat ini.

**ALL REPEAT** : Mengulang file dalam disk saat ini.

### Pemutaran secara acak

Sentuh **5** beberapa kali untuk memilih mode pemutaran secara acak.

Audio CD:

**DISC RANDOM** : Memutar semua track secara acak.

**RANDOM OFF** : Membatalkan pemutaran secara acak.

File MP3/WMA/AAC:

**FOLDER RANDOM** : Memutar semua file dalam folder secara acak.

**ALL RANDOM** : Memutar semua file secara acak.

**RANDOM OFF** : Membatalkan mode pemutaran secara acak.

### Keterangan mengenai tipe disk

Saat mendengarkan disk...

- 1 Sentuh **⊗** dan enter [FUNCTION].
- 2 Sentuh **1** / **2** atau **FOLDER** / **FOLDER** untuk mengganti [SYSTEM SETTING], lalu sentuh **▶** untuk memilih.
- 3 Sentuh **1** / **2** atau **FOLDER** / **FOLDER** untuk mengganti [CD READ SETTING], lalu sentuh **▶** untuk memilih.
- 4 Sentuh **1** / **2** atau **FOLDER** / **FOLDER** untuk memilih mode dibawah, lalu sentuh **▶** untuk konfirmasi.
  - MODE 1** (standar) : Membedakan antara file audio dengan musik CD;
  - MODE 2** : Menerima pemutaran musik CD, sedangkan file disk audio bila diputar pada unit ini maka suara tidak keluar dan tidak terdengar.
- 5 Sentuh **⊗** untuk keluar.

Untuk kembali ke pengaturan sebelumnya, sentuh **4**.

## 2Din CD Premium Audio (Model dengan fitur Bluetooth)

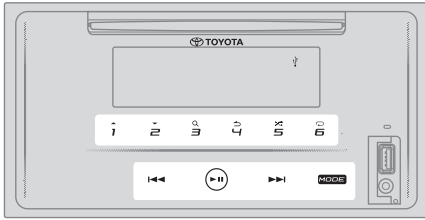

## 2Din CD Basic Audio (Model tanpa fitur Bluetooth)

Model kemudi Kiri :

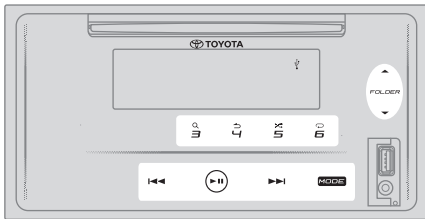

Model kemudi Kanan :

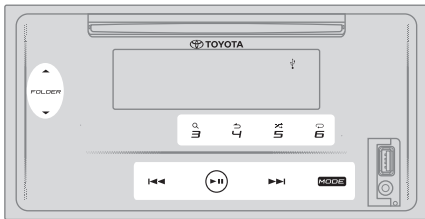

### PERINGATAN

- Produk ini tidak cocok dengan semua perangkat USB. Kami tidak bertanggung-jawab atas hilangnya data pada media player, smartphone atau perangkat lainnya yang menggunakan produk ini.
- Pasang perangkat USB terlebih dahulu ditempatnya sebelum digunakan, agar hal ini tidak mengganggu saat sedang berkendara.
- Jangan hubungkan terus perangkat USB ke produk, agar tidak rusak disebabkan panas yang berlebihan.

## Menghubungkan perangkat USB

Input terminal USB



Hubungkan perangkat USB ke input terminal USB menggunakan kabel ekstension USB.

- Sumber akan berganti ke "USB" dan mulai memutar secara otomatis.
- Lampu indikator "USB" akan menyala pada display saat USB sudah terhubung.
- Nama file dan waktu pemutaran akan tampil pada display, beberapa saat USB terhubung. Kemudian, informasi lainnya juga akan tampil, lihat [DISPLAY MODE] pada hal. 18.
- Jika perangkat USB terhubung, sentuh **MODE** beberapa kali (atau tekan **MODE** beberapa kali pada remote control) untuk memilih "USB" sebagai sumber pemutaran.

## Pemutaran mode jeda (Pause)

Sentuh **▶▶** (atau tekan **ENT ▶▶** pada remote control) untuk melakukan pemutaran mode jeda.

Waktu pemutaran akan tampil dan berkedip selama mode ini dilakukan.

## File sebelum/ sesudahnya

Sentuh **▶▶▶** (atau tekan **▶▶▶** pada remote control) untuk beralih ke file sesudahnya.

Sentuh **◀◀◀** (atau tekan **◀◀◀** pada remote control) untuk beralih ke file sebelumnya.

## Folder sebelum/ sesudahnya

Sentuh **1▲** atau **FOLDER ▲** beralih ke folder sesudahnya.

Sentuh **2▼** atau **FOLDER ▼** beralih ke folder sebelumnya.

### Catatan

- Fungsi hanya tersedia bagi USB yang bermuatan folder lebih dari satu.

## Memilih file dari daftar

- 1 Sentuh **3** untuk menampilkan daftar pada display.
- 2 Sentuh **1** / **2** atau **FOLDER** / **FOLDER** untuk memilih file yang diinginkan.
- 3 Sentuh **▶||** untuk memutar lagu pilihan.

Untuk kembali ke pengaturan sebelumnya, sentuh **4**.

## Memilih file dari folder

- 1 Sentuh **3** untuk menampilkan daftar pada display.
  - 2 Sentuh **1** / **2** atau **FOLDER** / **FOLDER** untuk memilih folder yang diinginkan, lalu sentuh **▶||** untuk konfirmasi.
  - 3 Sentuh **1** / **2** atau **FOLDER** / **FOLDER** untuk memilih file yang diinginkan.
  - 4 Sentuh **▶||** untuk memutar lagu yang dipilih.
- Untuk kembali ke menu utama, sentuh **5**.
  - Untuk kembali ke pengaturan sebelumnya, sentuh **4**.
  - Untuk membatalkan, sentuh dan tahan **4**.

(atau menggunakan remote control)

- 1 Tekan **▲** / **▼** untuk menampilkan daftar pada display.
- 2 Tekan **▲** / **▼** untuk beralih ke folder sebelum/ sesudahnya

### Catatan

- Fungsi ini tersedia hanya untuk USB yang berisi lebih dari satu folder.

## Direct Music Search (menggunakan remote control)

- 1 Tekan **DIRECT**.
- 2 Tekan tombol nomor dan enter nomor track/ file.
- 3 Tekan **ENT** **▶||** untuk mencari musik.

Untuk membatalkan, tekan **↶** atau **DIRECT**

### Catatan

- Mode ini tidak berfungsi, jika memilih Pemutaran secara Acak.

## Maju/ Mundur mode cepat

Sentuh dan tahan **▶||** ( atau tekan dan tahan **▶||** pada remote control) untuk mode maju cepat.

Sentuh dan tahan **◀◀** ( atau tekan dan tahan **◀◀** pada remote control) untuk mode mundur cepat.

## Pemutaran ulang

Sentuh **6** beberapa kali untuk memilih mode pemutaran ulang.

File MP3/WMA/AAC :

**SONG REPEAT** : Mengulang file saat ini.

**FOLDER REPEAT** : Mengulang semua file dalam folder saat ini.

**ALL REPEAT** : Mengulang file dalam disk saat ini.

## Pemutaran secara acak

Sentuh **5** beberapa kali untuk memilih mode pemutaran secara acak.

File MP3/WMA/AAC/WAV/FLAC :

**FOLDER RANDOM** : Memutar semua file dalam folder secara acak.

**ALL RANDOM** : Memutar semua file secara acak.

**RANDOM OFF** : Membatalkan mode pemutaran secara acak.

## CATATAN

Saat terhubung ke Android smartphone melalui USB, display menampilkan "UNSUPPORTED DEVICE", yang berarti perangkat tidak cocok dengan produk. (➔ 32).

## 2Din CD Premium Audio (Model dengan fitur Bluetooth)

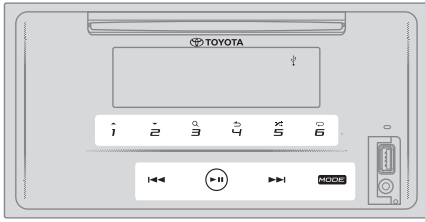

## 2Din CD Basic Audio (Model tanpa fitur Bluetooth)

Model kemudi Kiri :

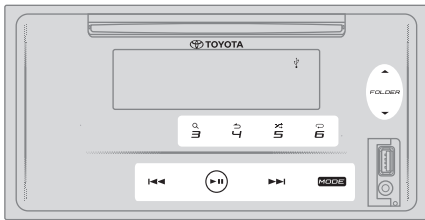

Model kemudi Kanan :

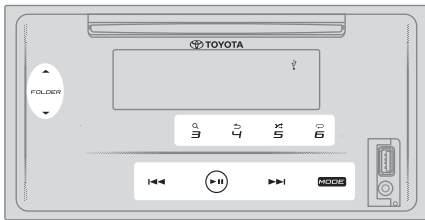

### PERHATIAN

- Produk ini tidak cocok dengan semua iPod/iPhone. Kami tidak bertanggung-jawab atas hilangnya data dalam iPod/iPhone saat digunakan dengan produk ini. Buatlah cadangan datanya secara rutin.
- Pasang iPod/iPhone terlebih dahulu ditempatnya sebelum digunakan, agar hal ini tidak mengganggu saat sedang berkendara.
- Jangan tinggalkan iPod/iPhone terkena langsung sinar matahari dalam waktu lama, hal ini dapat membuat iPod/iPhone salah fungsi karena panas yang berlebihan.
- Jangan tinggalkan iPod/iPhone di lokasi bertemperatur panas yang tinggi.
- Letakkan iPod/iPhone ditempat yang aman saat sedang berkendara, jangan biarkan iPod/iPhone terjatuh ke kabin kendaraan, sangat berbahaya bila sampai terjepit dibawah rem atau akselerator pedal.
- Jangan hubungkan terus iPod/iPhone ke produk, agar tidak rusak disebabkan panas yang berlebihan.

## Menghubungkan iPod/iPhone

Input terminal USB

iPod/iPhone

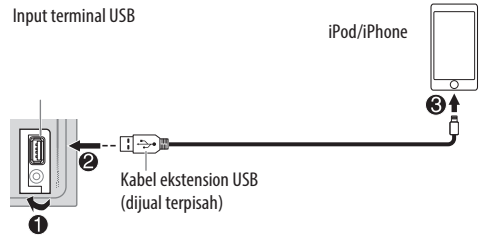

Hubungkan iPod/iPhone USB ke input terminal USB menggunakan Lightning kabel USB.

- Sumber akan berganti ke "iPod USB" dan mulai memutar secara otomatis.
- Lampu indikator "USB" akan menyala pada display saat iPod/iPhone sudah terhubung.
- Nama file dan waktu pemutaran akan tampil pada display beberapa detik saat USB terhubung, kemudian informasi lainnya juga akan tampil, lihat [DISPLAY MODE] hal. 18.
- Jika iPod/iPhone terhubung, sentuh **MODE** beberapa kali (atau tekan **MODE** beberapa kali pada remote control) untuk memilih "iPod USB" sebagai sumber pemutaran.

### Pemutaran mode jeda (Pause)

Sentuh **▶||** (atau tekan **ENT ▶||** pada remote control) untuk melakukan pemutaran mode jeda.

Waktu pemutaran akan tampil dan berkedip selama mode ini dilakukan.

### Memilih mode kontrol

Sentuh **4 ↻** beberapa kali untuk memilih mode kontrol.

#### MODE ON :

Kontrol iPod/iPhone menggunakan iPod/iPhone sendiri. Pemutaran/ jeda, beralih file, mode maju/ mundur cepat dapat dilakukan dari unit ini.

#### MODE OFF :

Kontrol iPod/iPhone dari unit.

### File sebelum/ sesudahnya

Sentuh **▶▶|** (atau tekan **▶▶|** pada remote control) untuk beralih ke file sesudahnya.

Sentuh **◀◀|** (atau tekan **◀◀|** pada remote control) untuk beralih ke file sebelumnya.



## Memilih file dari daftar

- 1 Sentuh **3Q** untuk menampilkan daftar pada display.
- 2 Sentuh **1▲/2▼** atau **FOLDER▲/FOLDER▼** untuk memilih daftar yang diinginkan, lalu sentuh **▶||** untuk konfirmasi.
- 3 Sentuh **1▲/2▼** atau **FOLDER▲/FOLDER▼** untuk memilih file yang diinginkan.
- 4 Sentuh **▶||** untuk memutar lagu pilihan.

Untuk kembali ke pengaturan sebelumnya, sentuh **4↶**.

## Memilih file menggunakan pencarian alphabet

Jika iPod/iPhone mempunyai banyak file, lakukan pencarian secara cepat, dengan memasukkan karakter pertama dari nama file tersebut.

- 1 Sentuh **3Q** untuk menampilkan daftar pada display.
- 2 Sentuh **1▲/2▼** atau **FOLDER▲/FOLDER▼** untuk memilih daftar yang diinginkan.
- 3 Sentuh dan tahan **3Q** menu pencarian karakter pada display.
- 4 Sentuh **1▲/2▼** atau **FOLDER▲/FOLDER▼** untuk karakter yang diinginkan.  
Untuk mencari karakter lain dari A sampai Z dan 0 sampai 9, cukup enter " \* ".
- 5 Sentuh **◀◀/▶▶** untuk berpindah posisi entri.  
• Karakter yang dimasukkan dapat lebih dari 3 karakter.
- 6 Sentuh **▶||** untuk mulai melakukan pencarian.
- 7 Sentuh **1▲/2▼** atau **FOLDER▲/FOLDER▼** untuk memilih lagu yang diinginkan.
- 8 Sentuh **▶||** untuk mulai memutar lagu tersebut.

- Untuk kembali ke menu utama, sentuh **5**.
- Untuk kembali ke pengaturan sebelumnya, sentuh **4↶**.
- Untuk membatalkan, sentuh dan tahan **4↶**.

### Catatan

- Fungsi ini tersedia hanya saat **[MODE OFF]** dipilih.

## Mode maju/ mundur secara cepat

Sentuh **▶▶** (atau tekan **▶▶** pada remote control) untuk beralih ke mode maju cepat.

Sentuh **◀◀** (atau tekan **◀◀** pada remote control) untuk beralih ke mode mundur cepat.

## Pemutaran ulang

Sentuh **6↺** beberapa kali untuk memilih mode pemutaran ulang.

**SONG REPEAT:** Mengulang file saat ini.

**FOLDER REPEAT:** Mengulang semua file dalam daftar saat ini.

**REPEAT OFF :** Membatalkan mode pemutaran ulang.

## Pemutaran secara acak

Sentuh **5↻** beberapa kali untuk memilih mode pemutaran secara acak.

**FOLDER RANDOM:** Pemutaran semua file dalam daftar yang dipilih secara acak.

**ALL RANDOM :** Pemutaran semua secara acak.

**RANDOM OFF :** Membatalkan mode pemutaran secara acak.

## Mendengarkan Radio Tuneln /Radio Tuneln Pro

Saat akan mendengarkan Radio Tuneln atau Radio Tuneln Pro, hubungkan iPod/iPhone ke input terminal USB dari unit.

- Unit akan mengeluarkan suara dari aplikasi ini.

## Waktu mulai mendengarkan

### 1 Hubungan audio player portable (tersedia di pasaran).

Jack input Aux

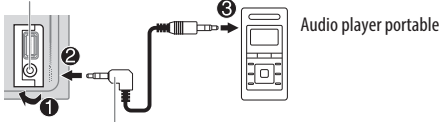

Konektor stereo mini "L" 3.5 mm  
(dijual terpisah)

- 2 Sentuh **MODE** beberapa kali untuk memilih **AUX**.
- 3 Hidupkan audio player portable untuk mulai diputar.

### PERHATIAN

- Letakkan audio player pada tempat yang mengganggu keamanan dan kenyamanan pengendara.
- Jangan simpan audio player dan kabel koneksinya di dalam mobil, dapat mengakibatkan rusak karena panas yang tinggi.

## Pengaturan nama AUX

Saat mendengarkan audio player portable yang terhubung ke unit ....

- 1 Sentuh dan enter [**FUNCTION**].
- 2 Sentuh **1** / **2** atau **FOLDER** / **FOLDER** untuk memilih [**SYSTEM SETTING**], lalu sentuh **▶▶**.
- 3 Sentuh **1** / **2** atau **FOLDER** / **FOLDER** untuk memilih [**AUX NAME SETTING**], lalu sentuh **▶▶**.
- 4 Sentuh **1** / **2** atau **FOLDER** / **FOLDER** untuk memilih menu, lalu sentuh **▶▶**.  
**AUX(standar)/DVD/PORTABLE/GAME/VIDEO/TV**
- 5 Sentuh untuk keluar.

Untuk kembali ke pengaturan sebelumnya, sentuh **4** .

(Hanya untuk model dengan fitur Bluetooth)

### PERINGATAN

- Untuk beberapa wilayah, menggunakan iPhone atau smartphone dilarang saat sedang berkendara, untuk itu patuhilah peraturan yang ada.
- Jika ragu atas keterangan tersebut diatas, lakukanlah saat kendaraan sedang diparkir.
- Lebih baik mencobanya tanpa menggunakan hands-free saat berkendara.

Tergantung sistem operasional dan versi software dalam handphone anda, beberapa jenis fitur Bluetooth tidak dapat bekerja dengan unit ini.

## Koneksi — BLUETOOTH

Perangkat Bluetooth dapat terhubung tanpa kabel sebagai komunikasi dengan perangkat lainnya.

### Profil Bluetooth yang dapat terhubung

- Hands-Free Profile (HFP)
- Advanced Audio Distribution Profile (A2DP)
- Audio/Video Remote Control Profile (AVRCP)
- Serial Port Profile (SPP)
- Phonebook Access Profile (PBAP)

### Kode Bluetooth yang dapat terhubung

- Sub Band Codec (SBC)
- Advanced Audio Coding (AAC)

## Menyesuaikan perangkat Bluetooth pertamakali

- 1 Sentuh untuk menghidupkan unit.
- 2 Cari dan pilih "**CAR MULTIMEDIA**" pada Bluetooth.  
"PAIRING (Nama Perangkat)" → "PASS XXXXXX" → "PRESS PLAY/PAUSE" layar akan bergulung.
  - Untuk beberapa jenis Bluetooth, membutuhkan segera kode (PIN) atau Personal Identification Number setelah proses pencarian.
- 3 Sentuh **▶▶** untuk mulai menyesuaikan.  
Akan tampil "PAIRING OK" saat penyesuaian komplit.

Lampu indicator akan menyala saat Bluetooth telah terhubung dengan baik. (lihat ilustrasi hal. 27)

- Unit ini sejalan dengan Secure Simple Pairing (SSP).
- Jumlah yang dapat disandingkan unit ini sebanyak 5 perangkat Bluetooth.
- Saat menyesuaikan sudah komplit, perangkat Bluetooth akan meminta registrasi ulang, bila unit di reset ulang. Untuk menghapus perangkat yang sudah sesuai, lihat hal. 29 [**DEVICE DELETE**].
- Hanya 2 Bluetooth saja yang dapat terhubung kapan saja, jika anda berusaha menambahkan 1 Bluetooth tambahan, maka akan tampil tulisan pada layar "MAXIMUM 2 PHONE CONNECTED".
- Beberapa perangkat Bluetooth, tidak dapat secara otomatis terhubung setelah disesuaikan, hubungkan perangkat ini secara manual.
- Jangan matikan unit saat sedang melakukan penghapusan penyesuaian Bluetooth dengan unit ini.
- Tergantung dari instruksi manual Bluetooth itu sendiri.

## Handfree — BLUETOOTH

Modek kemudi Kiri :

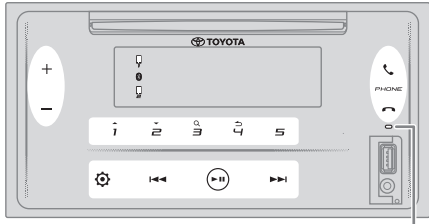

Built-in microphone

Right-hand drive model:

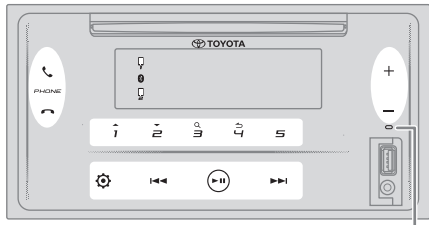

Built-in microphone

### Hubungan Bluetooth telepon yang telah terdaftar

- 1 Sentuh dan enter "BT PHONE SELECT".
- 2 Sentuh tombol nomor (1 sampai 5) untuk memilih Bluetooth telepon yang telah terdaftar.
  - Akan tampil nama Bluetooth telepon dilayar. Akan tampil simbol dan nama perangkat diawali dengan :
    - "\*": Perangkat telah terhubung.
    - "-": Perangkat sedang melakukan hubungan.
    - (Kosong) : Perangkat tidak terhubung atau tidak beroperasi.
 Jika telepon tidak pernah terdaftar, akan tampil pada layar "NO DEVICE".
- 3 Sentuh untuk menghubungkan Bluetooth telepon yang telah terdaftar.
- 4 Sentuh untuk keluar.

Lampu indikator " " dan/atau " " ini akan menyala saat Bluetooth telepon yang telah terdaftar sudah tersambung.

**Untuk memutuskan hubungan Bluetooth yang telah terdaftar :** Ulangi langkah 1 dan 4. Pilih Bluetooth telepon yang akan diputuskan hubungannya seperti yang tercantum pada langkah 2.

### Membuat panggilan telepon

Anda dapat berpindah antara 2 telepon Bluetooth yang telah terhubung , dengan menekan .

### Menggunakan phonebook

- 1 Sentuh dan enter untuk mode Handsfree.
- 2 Sentuh 1▲/2▼ untuk mengganti [CONTACTS], lalu sentuh sebagai pilihan.
- 3 Sentuh 1▲/2▼ untuk memilih nama, lalu sentuh sebagai konfirmasi.
- 4 Sentuh 1▲/2▼ untuk memilih nomor telepon, lalu sentuh untuk melakukan panggilan.

Jika phonebook berisi banyak kontak, anda dapat mencari menggunakan mode pencarian alpabet.

- 1 Sentuh dan enter untuk mode Handsfree.
- 2 Sentuh 1▲/2▼ untuk mengganti [CONTACTS], lalu sentuh sebagai pilihan.
- 3 Sentuh dan tahan enter mode pencarian alpabet. Tampilan menu pertama (ABCDEFGHIJKLMN).
  - Berpindah ke menu lainnya (OPQRSTUVWXYZ1\*), sentuh 1▲/2▼.
- 4 Sentuh / untuk memilih huruf pertama yang diinginkan, lalu sentuh untuk konfirmasi. Pilih "1" untuk pencarian dengan angka dan pilih " \* " untuk pencarian dengan simbol.
- 5 Sentuh 1▲/2▼ untuk memilih nama, lalu sentuh untuk konfirmasi.
- 6 Sentuh 1▲/2▼ untuk memilih nomor telepon, lalu sentuh untuk melakukan panggilan.

Untuk kembali ke pengaturan sebelumnya, sentuh 4 .

### Catatan

- Dapat digunakan hanya jika ponsel cocok dengan PBAP.
- Tergantung pada pengaturan ponsel, jika terhubung maka phonebook dari ponsel tersebut secara otomatis tertera pada unit saat melakukan pairing.
- Kategori kontak adalah : HOME, OFFICE, MOBILE, OTHER dan GENERAL.
- Unit hanya dapat menampilkan huruf tanpa aksen, (Huruf aksen seperti "ü" akan ditampilkan menjadi "U").





### Menggunakan riwayat telepon

- 1 Sentuh dan enter mode Handfree.
- 2 Sentuh 1▲/2▼ untuk mengganti [CALL HISTORY], lalu sentuh sebagai pilihan.
- 3 Sentuh 1▲/2▼ untuk memilih nama atau nomor telepon.
  - "INCOMING", "OUTGOING", atau "MISSED" ditampilkan sebagai indikasi status telepon sebelumnya.
  - "NO DATA" akan ditampilkan, jika tidak terdapat catatan riwayat telepon.
- 4 Sentuh untuk melakukan panggilan.

### Catatan

- Dapat digunakan hanya jika ponsel cocok dengan PBAP.

## Menggunakan pengenalan suara

- 1 Sentuh  dan enter mode Handsfree.
- 2 Sentuh **1**  / **2**  untuk mengganti [VOICE CONTROL], lalu sentuh **▶**  untuk dipilih.  
Pengenalan suara dapat dilakukan, saat telepon sedang terhubung dengan menekan dan tahan .
- 3 Sebutkan nama kontak yang akan anda hubungi atau menggunakan kontrol fungsi perintah suara.

### Catatan



- Fitur kecocokan Pengenalan Suara berbeda pada setiap ponsel, tergantung detail instruksi manual dari ponsel yang terhubung.
- Unit juga ikut serta mengembangkan kecerdasan personal dari fungsi iPhone.

## Menerima panggilan telepon

Saat adanya panggilan masuk, unit akan berdering.

## Menerima panggilan

Sentuh  (atau tekan  pada remote control) untuk menjawab panggilan telepon masuk pertama.

Disaat sedang berbicara dengan penelpon pertama, anda dapat menjawab panggilan telepon masuk yang baru lainnya dengan menyentuh  (atau tekan  pada remote control).

- Penelpon pertama akan tertahan sejenak.

## Operasional selama melakukan panggilan telepon





### Mengatur volume telepon

Sentuh + / - (atau tekan **VOL**  / **VOL**  pada remote control), lakukan fungsi pengaturan volume ini ([0] sampai [35]) saat sedang melakukan panggilan telepon.

- Sentuh dan tahan + (atau tekan dan tahan **VOL**  pada remote control) secara berkelanjutan untuk meningkatkan volume hingga [25].
- Pengaturan ini tidak mempengaruhi volume sumber lainnya.
- Volume pilihan awal (standar) adalah [15].

### Mengakhiri atau menolak panggilan telepon

Sentuh  (atau tekan  pada remote control) untuk mengakhiri atau menolak panggilan yang masuk.

- Saat sedang berbicara dengan pemanggil telepon pertama, anda dapat langsung memutuskan adanya telepon yang baru masuk, dengan menyentuh  (atau tekan  pada remote control).
- Sentuh  (atau tekan  pada remote control), saat mempunyai dua panggilan telepon aktif, mengakhiri panggilan saat itu dan mengaktifkan panggilan yang tertahan sejenak.

## Berpindah antara mode handsfree dan mode bicara privat.

Sentuh **6** saat berbicara untuk berpindah dari mode handsfree ke mode bicara privat.









### Catatan

- Operasional dapat berbeda tergantung perangkat Bluetooth yang terhubung.

## Berpindah antara telepon aktif









Sentuh  (atau tekan  pada remote control) untuk berpindah dari penelpon saat itu ke penelpon yang tertahan.

## Mengatur sensitifitas microphone

- 1 Sentuh  dan enter [FUNCTION].
- 2 Sentuh **1**  / **2**  untuk mengganti [MIC GAIN], lalu sentuh **▶**  untuk dipilih.
- 3 Sentuh **1**  / **2**  untuk mengatur level sensitifitas pada microphone ([LEVEL -10] sampai [LEVEL +10]).  
Peningkatan sensitifitas pada microphone sesuai dengan nilai peningkatannya.
- 4 Sentuh **▶**  untuk memilih level.
- 5 Sentuh  untuk keluar.









Untuk kembali ke pengaturan sebelumnya, sentuh **4** .

## Mengatur level mengurangi kebisingan

- 1 Sentuh  dan enter [FUNCTION].
- 2 Sentuh **1**  / **2**  untuk mengganti [NR LEVEL], lalu sentuh **▶**  untuk dipilih.
- 3 Sentuh **1**  / **2**  untuk mengatur level mengurangi kebisingan ([LEVEL -5] sampai [LEVEL +5]).  
Pengaturan level mengurangi kebisingan hingga kebisingan tersebut terdengar saat adanya komunikasi melalui telepon.
- 4 Sentuh **▶**  untuk memilih level.
- 5 Sentuh  untuk keluar.

Untuk kembali ke pengaturan sebelumnya, sentuh **4** .



## Mengatur level echo

- 1 Sentuh  dan enter [FUNCTION].
- 2 Sentuh **1**  / **2**  untuk mengganti [ECHO CANCEL], lalu sentuh **▶**  untuk memilih.
- 3 Sentuh **1**  / **2**  untuk mengatur waktu keterlambatan echo ([LEVEL -5] sampai [LEVEL +5]).  
Pengaturan keterlambatan waktu echo hingga echo dapat terdengar saat adanya komunikasi melalui telepon.
- 4 Sentuh **▶**  untuk memilih level.
- 5 Sentuh  untuk keluar.

Untuk kembali ke pengaturan sebelumnya, sentuh **4** .

## Pengaturan lain

### Pilihan Bluetooth telepon tetap terhubung atau terputus



- 1 Sentuh  dan enter [FUNCTION].
- 2 Sentuh 1▲ / 2▼ untuk mengganti [BT MODE SETTING], lalu sentuh ►► untuk dipilih.
- 3 Sentuh 1▲ / 2▼ untuk mengganti PHONE SELECT , lalu sentuh ►► untuk dipilih.
- 4 Sentuh 1▲ / 2▼ untuk memilih Bluetooth telepon terhubung atau terputus, lalu sentuh ►► untuk konfirmasi  
“\*” appears in front of the device name when connected.
- 5 Sentuh  untuk keluar.

Untuk kembali ke pengaturan sebelumnya, sentuh 4↩.

#### Catatan

- Bluetooth telepon yang dapat terhubung setiap saat maksimum 2 buah.

### Pilihan Bluetooth audio tetap terhubung atau terputus



- 1 Sentuh  dan enter [FUNCTION].
- 2 Sentuh 1▲ / 2▼ untuk mengganti [BT MODE SETTING], lalu sentuh ►► untuk dipilih.
- 3 Sentuh 1▲ / 2▼ untuk mengganti [AUDIO SELECT], lalu sentuh ►► untuk dipilih.
- 4 Sentuh 1▲ / 2▼ untuk memilih perangkat audio Bluetooth terhubung atau terputus, lalu sentuh ►► untuk konfirmasi.  
“\*” akan ditampilkan didepan nama perangkat saat terhubung.
- 5 Sentuh  untuk keluar.

Untuk kembali ke pengaturan sebelumnya, sentuh 4↩.

#### Catatan





- Bluetooth telepon yang dapat terhubung setiap saat maksimum 2 buah.

### Menghapus perangkat Bluetooth

- 1 Sentuh  dan enter [FUNCTION].
- 2 Sentuh 1▲ / 2▼ untuk mengganti [BT MODE SETTING], lalu sentuh ►► untuk dipilih.
- 3 Sentuh 1▲ / 2▼ untuk mengganti [ DEVICE DELETE] , lalu sentuh ►► untuk dipilih.
- 4 Sentuh 1▲ / 2▼ untuk memilih perangkat yang akan dihapus, lalu sentuh ►► untuk konfirmasi.
- 5 Sentuh 1▲ / 2▼ untuk memilih [YES], lalu sentuh ►► untuk konfirmasi.  
Jika pilihan pada [NO] akan membatalkan fitur penghapusan perangkat.
- 6 Sentuh  untuk keluar.

Untuk kembali ke pengaturan sebelumnya, sentuh 4↩.

### Mengganti kode PIN



- 1 Sentuh  dan enter [FUNCTION].
- 2 Sentuh 1▲ / 2▼ untuk mengganti [BT MODE SETTING], lalu sentuh ►► untuk dipilih.
- 3 Sentuh 1▲ / 2▼ untuk mengganti [CHANGE PIN CODE], lalu sentuh ►► untuk dipilih.
- 4 Sentuh 1▲ / 2▼ untuk memilih nomor.
- 5 Sentuh  /  untuk berpindah posisi entri.  
Ulangi langkah 4 dan 5 hingga kode PIN selesai dimasukkan.
- 6 Sentuh ►► untuk konfirmasi.
- 7 Sentuh  untuk keluar.

Untuk kembali ke pengaturan sebelumnya, sentuh 4↩.

#### Catatan



- Penggantian kode PIN, dapat lebih dari 6 digit.
- Pengaturan PIN awal (standar) adalah, [0000].

### Pengaturan fitur auto reconnect

- 1 Sentuh  dan enter [FUNCTION].
- 2 Sentuh 1▲ / 2▼ untuk mengganti [ BT MODE SETTING], lalu sentuh ►► untuk dipilih.
- 3 Sentuh 1▲ / 2▼ untuk mengganti [RECONNECT SETTING], lalu sentuh ►► untuk dipilih.
- 4 Sentuh 1▲ / 2▼ untuk memilih [ON] yang berarti mengijinkan unit melakukan reconnect secara otomatis saat Bluetooth terakhir terhubung dalam jajarannya.  
Memilih [OFF] berarti membatalkan fitur auto reconnect.
- 5 Sentuh ►► untuk konfirmasi.
- 6 Sentuh  untuk keluar.

Untuk kembali ke pengaturan sebelumnya, sentuh 4↩.

### Pengaturan fitur awal (standard)

- 1 Sentuh  dan enter [FUNCTION].
- 2 Sentuh 1▲ / 2▼ untuk mengganti [BT MODE SETTING], lalu sentuh ►► untuk dipilih.
- 3 Sentuh 1▲ / 2▼ untuk mengganti [INITIALIZE SETTING] lalu sentuh ►► untuk dipilih.
- 4 Sentuh 1▲ / 2▼ untuk memilih [YES] pengaturan seluruh Bluetooth (termasuk penyimpanan pairing, phonebook dan lain-lain).  
Memilih [NO] akan membatalkan fitur pengaturan awal.
- 5 Sentuh ►► untuk konfirmasi.
- 6 Sentuh  untuk keluar.

Untuk kembali ke pengaturan sebelumnya, sentuh 4↩.

## Audio — BLUETOOTH

- Saat sumber pada BT AUDIO, dimana unit dapat terhubung lima Bluetooth audio juga dapat berpindah diantara kelimanya. Lihat “Berpindah antara perangkat Bluetooth audio” pada hal. 31.
- Tergantung pada ponsel atau perangkat Bluetooth audio, pemutarannya tidak seluruhnya secara otomatis.

Operasional dan indikasi display dapat berbeda tergantung pada tersedianya hubungan perangkat.

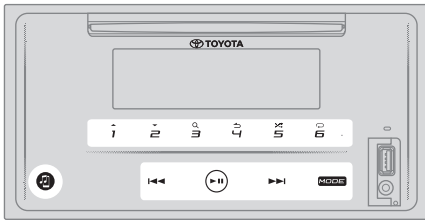

### Audio player melalui Bluetooth

- 1 Sentuh **MODE** beberapa kali untuk memilih **BT AUDIO** (atau tekan **MODE** beberapa kali pada remote control). Sentuh dan enter langsung **BT AUDIO**.
- 2 Mulai pemutaran audio player melalui Bluetooth.

### File sebelum/sesudah

Sentuh (atau tekan pada remote control) untuk beralih ke file sesudahnya.

Sentuh (atau tekan pada remote control) untuk beralih ke file sebelumnya.

### Group atau folder sebelum/sesudah

Sentuh untuk beralih group atau folder sesudahnya.

Sentuh untuk beralih group atau folder sebelumnya.

### Catatan

- Tersedianya fungsi tergantung pada audio Bluetooth player yang terhubung dan hanya saat audio Bluetooth player yang berisi satu group atau satu folder.

### Memilih file dalam daftar

- 1 Sentuh untuk menampilkan daftar pada display.
- 2 Sentuh / untuk memilih file yang diinginkan.
- 3 Sentuh untuk memutar lagu pilihan.

Untuk kembali ke pengaturan sebelumnya, sentuh .

### Memilih file dari group atau folder

- 1 Sentuh untuk menampilkan daftar pada layar.
- 2 Sentuh / untuk memilih group atau folder yang diinginkan, lalu sentuh untuk konfirmasi.
- 3 Sentuh / untuk memilih file yang diinginkan.
- 4 Sentuh untuk memutar lagu yang dipilih.

- Untuk kembali ke pengaturan sebelumnya, sentuh .
- Untuk membatalkan, sentuh dan tahan .

(atau menggunakan remote control)

- 1 Tekan / untuk menampilkan daftar dalam display.
- 2 Tekan / untuk berpindah ke folder sebelum atau sesudahnya.

### Catatan

- Tersedianya fungsi tergantung pada audio Bluetooth player yang terhubung dan hanya saat audio Bluetooth player yang berisi satu group atau satu folder.

### Pemutaran pause / jeda

Sentuh (atau tekan **ENT** pada remote control) untuk mode jeda dalam pemutaran.

Waktu pemutaran akan ditampilkan dan berkedip terus pada saat melakukan mode jeda.

### Mode maju/ mundur secara cepat

Sentuh (atau tekan pada remote control) untuk beralih ke mode maju cepat.

Sentuh (atau tekan pada remote control) untuk beralih ke mode mundur cepat.

### Pemutaran ulang

Sentuh beberapa kali untuk memilih mode pemutaran ulang.

**SONG REPEAT** : Mengulang file saat itu.

**ALL REPEAT** : Mengulang semua file dalam drive saat itu.

**REPEAT OFF** : Membatalkan mode pemutaran ulang.

### Pemutaran secara acak

Sentuh beberapa kali untuk memilih mode pemutaran secara acak.

**FOLDER RANDOM** : Pemutaran secara acak semua file dalam folder yang dipilih.

**GROUP RANDOM** : Pemutaran secara acak semua file dalam group yang dipilih.

**ALL RANDOM** : Pemutaran secara acak semua file.

**RANDOM OFF** : Membatalkan mode pemutaran secara acak.

**Berpindah antara perangkat Bluetooth audio**

Saat sumber pada BT AUDIO ...

- 1 Sentuh  dan enter "AUDIO SELECT".
- 2 Sentuh salah satu nomor (1 sampai 5) untuk memilih perangkat Bluetooth audio.

Nama perangkat Bluetooth audio akan ditampilkan.

- Indikasi nama perangkat akan tampil dalam bentuk simbol sebagai berikut :  
 "∗": Perangkat yang terhubung sedang berputar (aktif).  
 (Kosong): Perangkat yang tidak terhubung atau perangkat sedang terhubung tetapi tidak sedang beroperasi.

Jika perangkat belum terdaftar, akan tampil "NO DEVICE".

- 3 Sentuh  untuk keluar.

**REFERESI****Pemutaran media dan file**

Pemutaran file dan media dapat dilakukan oleh unit ini.

Tipe Media / standard		Support	Keterangan
CD	Musik CD*	X	
	CD-ROM	X	<ul style="list-style-type: none"> <li>• MP3 (.mp3), WMA (.wma), AAC (.aac)</li> <li>• Mendukung Multisession</li> <li>• Tidak mendukung penulisan paket.</li> </ul>
	CD-R	X	
	CD-RW	X	
	DTS CD	L	
	Video CD (VCD)	L	
	Super video CD	L	
	Photo CD	L	
	CD-EXTRA	F	Hanya bagian CD yang dapat diputar
	HDCD	F	Suara musik CD berkualitas normal.
CCCD	L		
Disk lainnya	DualDisc	L	
	Super audio CD	F	Hanya bagian CD yang dapat diputar
Perangkat mass storage class USB		X	MP3 (.mp3), WMA (.wma), AAC (.aac), AAC (.m4a), WAV (.wav), FLAC (.flac)

\* Tidak dapat memutar disk berukuran 8 cm (3 inci).

- Pemutaran file disk format : ISO 9660 Level 1/2, Joliet, Long file name
- Playable USB device file system: FAT12, FAT16, FAT32

Meskipun file audio tunduk pada standarisasi terdaftar yang tersebut diatas, pemutaran dapat saja tidak dapat dilakukan tergantung pada tipe ataupun kondisi dari media atau perangkatnya.

Unit ini tidak dapat memutar file AAC (.m4a) dalam CD dengan kode iTunes.

# PENYELESAIAN MASALAH

Jika anda mempunyai masalah mengenai produk ini, pelajari dengan seksama daftar penyebab dan solusinya. Jika solusi tetap tidak dapat ditemukan, segera hubungi dealer terdekat atau Toyota Service Center.

Disaat ada masalah dengan produk ini, akan tampil pesan error pada display. Pelajari sesuai tabel untuk mengidentifikasi masalahnya dan melakukan tindakan yang benar. Diharapkan peristiwa tersebut ada tercantum dalam tabel dan ikuti terus instruksi yang tercantum dalam display. Jika error tersebut memang benar sama, catat dan segera hubungi dealer atau Toyota Service Center.

## Sekiranya terdapat masalah

Produk ini dapat saja salah dalam operasionalnya, hubungi dealer terdekat atau Toyota Service Station.

Gejala		Mengatasinya
Umum	Suara tidak terdengar.	<ul style="list-style-type: none"> <li>Atur volume ke titik optimal.</li> <li>Periksa kabel dan koneksitasnya.</li> </ul>
	Tampilnya "MISWIRING CHECK WIRING THEN PWR ON".	Matikan power, dan pastikan terminal dari seluruh kabelnya sudah tertutup dengan erat. Hidupkan kembali powernya.
	Tampilnya "PROTECT".	Kunjungi Toyota Service Center terdekat.
	Unit tidak dapat bekerja.	Reset unit. (➔ 6,8)
	Karakter yang diminta, tidak tampil.	<ul style="list-style-type: none"> <li>Unit hanya dapat menampilkan huruf besar, nomor dan sebagian simbol.</li> <li>Tergantung dari pilihan bahasa yang dilakukan (➔15), beberapa karakter tidak dapat tampil secara benar.</li> </ul>
Radio	<ul style="list-style-type: none"> <li>Penerimaan Radio tidak bagus.</li> <li>Suara berisik saat mendengarkan radio.</li> </ul>	Eratkan kabel dan jack antena ke unit.
CD/USB/iPod	Disc tidak dapat dikeluarkan.	Sentuh dan tahan ▲ untuk sedikit memaksa agar disc dapat keluar. Hati-hati jangan sampai terjatuh disc tersebut. Jika hal ini tidak dapat membantu, resetlah unit (➔ 6, 8).
	Adanya suara bising berkepanjangan.	Beralih ke track lainnya atau ganti disc dengan yang lain.
	Tampilnya "PLEASE EJECT".	Reset unit (➔ 6, 8). Jika hal ini tidak dapat mengatasi masalah, konsultasikan dengan Toyota Service Center.
	Tidak dapat melakukan pemutaran.	Terputusnya pemutaran karena hasil perekaman pada disc tidak sempurna atau nama USB terlalu panjang.
	Tampilnya "READING" dengan berkedip.	<ul style="list-style-type: none"> <li>Jangan gunakan banyak karakter atau folder.</li> <li>Masuk dan keluarkan kembali disc atau USB/iPod/iPhone.</li> </ul>
	Waktu pemutaran tidak benar/ salah.	Hal ini tergantung saat perekaman/ copy data yang terlalu cepat (disc/USB).
	Tampilnya "UNSUPPORTED DEVICE".	<ul style="list-style-type: none"> <li>Periksa koneksitas USB dan unit, juga pastikan sistim formatnya sudah sesuai (➔ 4, 31).</li> <li>Cabut dan hubungkan kembali perangkat USB.</li> </ul>
	Tampilnya "UNRESPONSIVE DEVICE".	Pastikan USB tidak rusak dan coba pasang kembali USB tersebut.
	Tampilnya "USB HUB IS NOT SUPPORTED".	Unit tidak dapat memutar USB yang menggunakan perpanjangan kabel USB.
	<ul style="list-style-type: none"> <li>Saat sedang memutar sumber lain dan diganti dengan perangkat "USB" tetapi sumber tidak dapat berganti ke USB.</li> <li>Tampilnya "USB ERROR".</li> </ul>	Port USB menarik lebih banyak daya dari batas desain yang ada, matikan power unit dan cabut USB tersebut. Hidupkan unit dan pasang USB kembali, jika hal ini tidak membantu, coba ganti dengan USB yang lain atau reset unitnya.
iPod/iPhone tidak dapat beroperasi.	<ul style="list-style-type: none"> <li>Periksa hubungan antara unit dan iPod/iPhone.</li> <li>Cabut, Reset dan pasang kembali iPod/iPhone.</li> </ul>	



## PENYELESAIAN MASALAH

	Gejala	Mengatasinya
CD/USB/iPod	Tampilnya "LOADING" saat mode pencarian dengan menyentuh <b>3 Q</b> .	Unit dalam persiapan untuk memasukkan daftar musik dari iPod/iPhone. Hal ini butuh waktu untuk menerimanya, coba sekali lagi.
	"NO DISC"	Masukkan disc kedalam pemutarnya.
	"TOC ERROR"	Pastikan disc dalam keadaan bersih dan sudah masuk kedalam pemutarnya dengan benar.
	"NA FILE"	Pastikan file audio media (disc/USB) sudah benar dan sesuai ( ➔ 4, 31).
	"COPY PRO"	Copy file yang sedang diputar dilindungi software proteksi (disc/USB).
	"NO DEVICE"	Hubungkan perangkat (USB), dan ganti dengan USB yang lain.
	"NO MUSIC"	Hubungkan perangkat (USB) yang berisi file pemutaran audio.
	"iPod ERROR"	<ul style="list-style-type: none"> <li>• Hubungkan kembali iPod.</li> <li>• Reset iPod.</li> </ul>
	"NO SUPPORT"	<ul style="list-style-type: none"> <li>• Perangkat USB tidak cocok dengan unit.</li> </ul>
Bluetooth®	Bluetooth tidak terdeteksi.	<ul style="list-style-type: none"> <li>• Cari melalui Bluetooth sekali lagi.</li> <li>• Reset unit. ( ➔ 6, 8)</li> </ul>
	Tidak dapat melakukan saling koneksi/Pairing.	<ul style="list-style-type: none"> <li>• Pastikan kode PIN unit dan Bluetooth yang dimasukkan sudah benar dan sesuai.</li> <li>• Hapus informasi saling koneksi dari unit dan Bluetooth, kemudian lakukan koneksi ulang kembali ( ➔ 26 ).</li> </ul>
	Terdengarnya suara gema (Echo) atau berisik saat melakukan pembicaraan di telepon.	Periksa pengaturan [ECHO CANCEL] ( ➔ 28 ).
	Suara telepon tidak jernih.	<ul style="list-style-type: none"> <li>• Kurangi jarak antara unit dan perangkat Bluetooth.</li> <li>• Pindahkan kendaraan ketempat yang lebih baik penerimaan sinyalnya.</li> </ul>
	Metode panggilan lewat suara tidak dapat dilakukan.	<ul style="list-style-type: none"> <li>• Lakukan metode panggilan lewat suara ditempat yang tenang.</li> <li>• Kurangi jarak dari microphone saat menyebutkan nama yang akan dihubungi.</li> <li>• Pastikan suara yang terdaftar dalam metode panggilan lewat suara telah sama.</li> </ul>
	Suara tertunda atau terputus-putus, saat memutar audio player Bluetooth.	<ul style="list-style-type: none"> <li>• Kurangi jarak antara unit dengan Bluetooth audio player.</li> <li>• Matikan dan hidupkan kembali unit serta coba untuk menghubungkan kembali.</li> <li>• Adanya perangkat Bluetooth lainnya yang berusaha untuk ke unit juga.</li> </ul>
	Koneksi audio player Bluetooth tidak dapat dilakukan.	<ul style="list-style-type: none"> <li>• Periksa kembali apakah koneksi Bluetooth audio player sesuai dengan Audio/ Video Remote Control Profile (AVRCP). (Menunjuk pada instruksi audio player yang ada).</li> <li>• Putuskan dan hubungkan kembali Bluetooth player tersebut.</li> </ul>
	"NOT SUPPORT"	Konektivitas telepon tidak cocok dengan materi Pengenalan Suara atau transfer phonebook.
	"NO ENTRY"/"NO PAIR"/"NO DEVICE"	Perangkat yang terhubung belum terdaftar/ ditemukan melalui Bluetooth.
	"ERROR"	Coba operasikan sekali lagi, jika tampil kembali "ERROR", periksa kecocokan fungsinya.
	"NO INFO"/"NO DATA"	Perangkat Bluetooth tidak dapat terhubung ke informasi yang ada.
	"HF ERROR XX"/"BT ERROR"	Reset unit ( ➔ 6, 8 ) dan coba operasikan kembali, jika tetap tidak dapat mengatasi masalah konsultasikan ke Toyota Service Center terdekat.
	Koneksi Bluetooth antara perangkat Bluetooth dan unit tidak stabil.	Hapus perangkat Bluetooth yang telah terdaftar ke unit ( ➔ 29 ).

# SPESIFIKASI

Radio	FM	Kisaran Frekuensi	87.5 MHz — 108.0 MHz (mengudara 50 kHz)
		Penggunaan Sensitifitas (S/N = 30 dB)	-2.0 dBμ
		Respon Frekuensi (±3 dB)	100 Hz — 10 kHz
		Sinyal pada Rasio Noise (MONO)	58 dB
		Pemisah Stereo (1 kHz)	40 dB
	AM	Kisaran Frekuensi	531 kHz — 1 602 kHz (9 kHz space)
	Sinsitifitas (S/N = 20 dB)	30 dBμ	

CD player	Dioda Laser	GaAlAs
	Filter Digital (D/A)	8 x dalam sampling
	Kecepatan Kumparan	500 rpm — 200 rpm (CLV)
	Wow & Flutter	Dibawah ukuran limit
	Respon Frekuensi (±1 dB)	31 Hz — 20 kHz
	Total Selaras Distorsi (1 kHz)	0.02 %
	Sinyal pada Rasio Noise (1 kHz)	85 dB
	Kisaran Selaras	80 dB
	Pemisahan Channel	70 dB
	Disandikan MP3	Tunduk pada MPEG-1/2 Audio Layer-3
	Disandikan WMA	Tunduk pada Windows Media Audio
Disandikan AAC	File AAC-LC “.aac”	

USB	USB Standar	USB 1.1, USB 2.0 (Kecepatan penuh)
	Sistim File	FAT12/16/32
	Suplay Arus Maksimum	DC 5 V $\pm$ 1.0 A
	Disandikan MP3	Tunduk pada MPEG-1/2 Audio Layer-3
	Disandikan WMA	Tunduk pada Windows Media Audio
	Disandikan AAC	File AAC-LC “.aac”, “.m4a”
	Disandikan WAV	Linear-PCM
	Disandikan FLAC	File FLAC (Lebih 48 kHz/16 bit)

Bluetooth	Versi	Bluetooth 3.0
	Kisaran Frekuensi	2.402 GHz — 2.480 GHz
	Power Output	+4 dBm (MAX), 0 dBm (AVE) Power Class 2
	Kisaran Maksimum Komunikasi	Line of sight approx. 10 m (32.8 ft)
	Profil	HFP (Hands-Free Profile) SPP (Serial Port Profile) PBAP (Phonebook Access Profile) A2DP (Advanced Audio Distribution Profile) AVRCP (Audio/Video Remote Control Profile)

Audio	Maksimum Power Output	50 W × 4 (14.4 V DC)		
	Power Penuh Bandwidth	22 W × 4 (tidak lebih dari 10 % THD)		
	Impedansi Speaker	4 Ω — 8 Ω		
	Gerak Nada	Band1	62.5 Hz ±9 dB	
		Band2	100 Hz ±9 dB	
		Band3	160 Hz ±9 dB	
		Band4	250 Hz ±9 dB	
		Band5	400 Hz ±9 dB	
		Band6	630 Hz ±9 dB	
		Band7	1 kHz ±9 dB	
		Band8	1.6 kHz ±9 dB	
		Band9	2.5 kHz ±9 dB	
		Band10	4 kHz ±9 dB	
Band11		6.3 kHz ±9 dB		
Band12		10 kHz ±9 dB		
Band13		16 kHz ±9 dB		

Auxiliary	Respon Frekuensi (±3 dB)	20 Hz — 20 kHz	
	Maksimum Voltase Input	1 000 mV	
	Input Impedansi	30 kΩ	

Umum	Voltase Operasional	14.4 V (10.5 V — 16 V diijinkan )	
	Konsumsi Maksimum Arus	10 A	
	Dimensi (W × H × D)	205.5 mm × 104 mm × 168.5 mm	
	Berat	1.38 kg	

Subjek dapat saja berubah tanpa pemberitahuan.

# PERJANJIAN LISENSI PERANGKAT LUNAK

Perangkat Lunak yang ada didalam Produk ini (selanjutnya disebut "Perangkat Lunak Berlisensi") yang diberikan oleh Pemilik Lisensi dan memiliki hak cipta untuk disublisensikan oleh Pemilik Lisensi berikutnya. Perjanjian ini mempunyai syarat dan ketentuan yang harus diikuti Pengguna untuk menggunakan Perangkat Lunak Berlisensi ini.

Pengguna Perangkat Lunak yang dilisensikan ini menyetujui ketentuan yang ada pada Perjanjian Lisensi Perangkat Lunak. Perjanjian dianggap selesai saat Pengguna menggunakan software ini yang ada didalam produk.

Perangkat Lunak yang dilisensikan termasuk perangkat lunak yang telah diberikan lisensi kepada Pemberi Lisensi secara langsung/ tidak langsung dari pihak ketiga manapun. Dalam hal ini, pihak ketiga mengharuskan Pengguna mengikuti ketentuan mereka untuk digunakan terpisah dari Perjanjian Lisensi Perangkat Lunak ini. Perangkat lunak tidak akan tunduk pada Perjanjian ini, dan Pengguna harus membaca "Pemberitahuan Penting tentang Perangkat Lunak" untuk diberikan secara terpisah di bawah ini.

## Pasal 1 Ketentuan Umum

Pemberi Lisensi akan memberikan Pengguna suatu yang tidak eksklusif dan tidak dapat dialihkan (selain kasus luar biasa disebut dalam Pasal 3, Ayat 1) ijin untuk gunakan Perangkat Lunak didalam negara Pengguna, dimanapun Pengguna membeli produk ini (yang selanjutnya disebut "Negara").

## Pasal 2 Lisensi

1. Lisensi yang diberikan berdasarkan Perjanjian ini akan menjadi hak untuk menggunakan Perangkat Lunak yang dilisensikan dalam Produk.
2. Pengguna dilarang untuk menduplikasi, menyalin, memodifikasi, menambahkan, menerjemahkan atau mengubah, atau menyewakan Ijin perangkat lunak dan semua dokumen yang berhubungan, sebagian atau secara keseluruhan.
3. Penggunaan Perangkat Lunak berlisensi ini dibatasi untuk tujuan pribadi saja dan tidak untuk didistribusikan, berlisensi atau sub-lisensi, baik untuk tujuan komersial atau tidak komersial.
4. Pengguna harus gunakan Perangkat Lunak berlisensi sesuai dengan petunjuk yang dijelaskan pada manual operasi atau file bantuan dan dilarang menggunakan atau menggandakan data apapun, hal ini melanggar Undang-undang Hak Cipta atau hukum lainnya dan peraturan menerapkan seluruh atau sebagian dari Perangkat Lunak berlisensi.

## Pasal 3 Kondisi untuk mengajui Lisensi

1. Bila Pengguna mentransfer Produk ini ke pihak lain, itu berarti mentransfer lisensi untuk menggunakan Perangkat Lunak berlisensi ini dalam Produk (termasuk yang terkait materi, pembaruan dan peningkatan), tanpa adanya dokumen asli, salinan atau materi terkait yang berlanjut dikepemilikan Pengguna, dalam pengertian ini Pengguna mengalihkan ke pihak lain.
2. Pengguna dilarang melakukan perubahan, pembongkaran, menyusun ulang atau menganalisis kode bekerjanya dalam kaitan Perangkat Lunak berlisensi ini.

## Pasal 4 Hak yang menyinggung masalah Perangkat Lunak Berlisensi

Setiap dan semua hak cipta serta hak lainnya yang berkaitan dengan Perangkat Lunak Berlisensi dan dokumen terkait dimana Pemberi Lisensi atau pemegang asli dari hak siapa diberikan kepada Pemberi Lisensi atau sublisensi untuk Perangkat Lunak Berlisensi (selanjutnya disebut "Pemegang Hak Asli"), dan Pengguna tidak berhak atas hak selain lisensi yang diberikan di bawah ini, dalam hal berkenaan dengan Lisensi Perangkat lunak dan semua dokumennya.

## Pasal 5 Indemnification of Licensor

1. Baik Pemberi Lisensi maupun Pemegang Hak Asli harus bertanggung-jawab atas segala kerusakan saat digunakan oleh Pengguna atau oleh pihak ketiga karena pelaksanaan lisensi yang diberikan kepada Pengguna berdasarkan perjanjian ini, bila sebaliknya akan dibatasi oleh hukum.
2. Pemberi Lisensi tidak akan menawarkan jaminan untuk kelayakan jual, sesuatu yang tidak dapat ditukar dan konsistensi dengan tujuan tertentu dari Perangkat Lunak berlisensi ini.

## Pasal 6 Pertanggung-jawaban Pihak Ketiga

Jika ada perselisihan dengan pihak ketiga karena adanya pelanggaran Hak Cipta, Hak Paten atau Hak Kekayaan Intelektual yang disebabkan penggunaan Perangkat Lunak berlisensi oleh Pengguna, maka Pengguna tersebut harus menyelesaikan sengketanya atas biaya sendiri sedangkan Pemegang Lisensi dan Pemegang Hak Asli tidak bertanggung jawab atas segala masalah ini.

## Pasal 7 Rahasia

Pengguna harus menjaga kerahasiaan bagian atau dokumen terkait dari Perangkat Lunak berlisensi, termasuk informasi, ketentuan yang akan diberikan berdasarkan Perjanjian ini, dan tidak akan mengungkapkan atau membocorkan hal yang sama kepada pihak ketiga mana pun tanpa persetujuan dari Pemberi Lisensi.

## Pasal 8 Penghentian

Jika Pengguna masuk dalam salah satu peristiwa yang akan dijelaskan dibawah ini, maka Pemberi Lisensi dapat segera mengakhiri Perjanjian ini atau mengklaim bahwa Pengguna mengkompensasi kerusakan yang ditimbulkan oleh Pemberi Lisensi karena hal-hal sebagai berikut :

- (1) Ketika Pengguna melanggar satu ketentuan apapun dari Persetujuan ini; atau
- (2) Ketika permohonan telah diajukan terhadap Pengguna untuk melampirkan, melampirkan sementara, penempatan sementara atau kewajiban untuk melaksanakan lainnya.

## Pasal 9 Menghancurkan Perangkat Lunak Berlisensi

Jika Perjanjian dihentikan sesuai dengan ketentuan Pasal 8, maka Pengguna harus menghancurkan Perangkat Lunak berlisensi berikut semua dokumen terkait dan salinannya dalam waktu dua (2) minggu sejak tanggal penghentian tersebut.

# PERJANJIAN LISENSI PERANGKAT LUNAK

## Pasal 10 Melindungi Hak Cipta

1. Hak Cipta serta semua Kekayaan Intelektual lainnya adalah Hak yang terkait Perangkat Lunak berlisensi yang akan menjadi milik dari Pemberi Lisensi dan Pemegang Hak Asli, yang selanjutnya kepemilikan ada di Pengguna.
2. Pengguna dapat menggunakan Lisensi Perangkat Lunak ini kapan saja selama mematuhi semua undang-undang yang terkait dengan Hak Cipta/Hak Kekayaan Intelektual lainnya.

## Pasal 11 Pembatasan Export

1. Dilarang mengekspor Perangkat Lunak berlisensi ini dan semua dokumen terkait di luar negara Pengguna (termasuk melalui transmisi atau melalui internet atau alat komunikasi lainnya keluar negara Pengguna).
2. Pengguna harus memahami bahwa Perangkat Lunak berlisensi harus tunduk pada pembatasan ekspor yang diadopsi oleh negara Pengguna dan negara lainnya.
3. Pengguna setuju bahwa perangkat lunak ada dibawah undang-undang yang berlaku, baik domestik maupun internasional (termasuk peraturan kontrol ekspor dari negara Pengguna atau negara lainnya, dan adanya pembatasan tentang akhir penggunaan, dimana negara pengimpor telah menyediakannya).

## Pasal 12 Lain-lain

1. Jika ada bagian dari Perjanjian ini yang membuatnya tidak berlaku lagi oleh hukum, maka sisa masalahnya akan terus berlaku.
2. Hal-hal yang tidak ditetapkan dalam Perjanjian ini atau berbeda pendapat atau berkembangnya pertanyaan untuk peningkatan persetujuan ini akan diberikan atau ditetapkan pada konsultasi dengan niat baik antara Pemberi Lisensi dan Pengguna.
3. Pemberi Lisensi dan Pengguna dengan ini setuju bahwa Perjanjian akan diatur oleh hukum Jepang, dan sengketa apapun yang akan timbul, berkaitan dengan hak dan kewajiban, Perjanjian ini harus diserahkan ke hukum eksklusif Pengadilan Distrik Tokyo sebagai contoh pertama.

## Catatan penting untuk perangkat lunak

-jansson

Hak Cipta (c) 2009-2012 Petri Lehtinen <petri@digip.org>

Izin dengan ini diberikan gratis, kepada siapa pun yang memperoleh salinan perangkat lunak ini dan file dokumentasi terkait ("Perangkat Lunak"), untuk menangani Perangkat Lunak tanpa batasan, termasuk tanpa batasan hak untuk menggunakan, menyalin, memodifikasi, menggabungkan, menerbitkan, mendistribusikan, mensublisensikan, dan /atau menjual salinan Perangkat Lunak, dan untuk mengizinkan orang-orang yang diberikan Perangkat Lunak untuk melakukannya, tunduk pada ketentuan berikut:

Pemberitahuan hak cipta di atas dan pemberitahuan izin ini harus disertakan dalam semua salinan atau bagian penting dari Perangkat Lunak.

SOFTWARE INI DISAJIKAN "SEBAGAIMANA ADANYA" DAN MENOLAK SEMUA GARANSI YANG SEHUBUNGAN DENGAN SOFTWARE INI TERMASUK SEMUA JAMINAN YANG TERSIRAT UNTUK DIPERDAGANGKAN SERTA DISESUAIKAN. DALAM KEADAAN APAPUN KAMI TIDAK BERTANGGUNG-JAWAB ATAS KERUGIAN KHUSUS, BAIK LANGSUNG ATAU TIDAK LANGSUNG, ATAU AKIBAT KERUSAKAN ATAU KERUGIAN APAPUN AKIBAT HILANGNYA FUNGSI PENGGUNAAN, DATA ATAU KEUNTUNGAN, BAIK DALAM TINDAKAN KONTRAK, KELALAIAN ATAU TINDAKAN KESALAHAN LAINNYA YANG TIMBUL DARI PENGGUNAAN ATAU KINERJA SOFTWARE INI.

-cJSON

Copyright (c) 2009 Dave Gamble

Izin dengan ini diberikan gratis, kepada siapa pun yang memperoleh salinan perangkat lunak ini dan file dokumentasi terkait ("Perangkat Lunak"), untuk menangani Perangkat Lunak tanpa batasan, termasuk tanpa batasan hak untuk menggunakan, menyalin, memodifikasi, menggabungkan, menerbitkan, mendistribusikan, mensublisensikan, dan /atau menjual salinan Perangkat Lunak, dan untuk mengizinkan orang-orang yang diberikan Perangkat Lunak untuk melakukannya, tunduk pada ketentuan berikut:

Pemberitahuan hak cipta di atas dan pemberitahuan izin ini harus disertakan dalam semua salinan atau bagian penting dari Perangkat Lunak.

SOFTWARE INI DISAJIKAN "SEBAGAIMANA ADANYA" DAN MENOLAK SEMUA GARANSI YANG SEHUBUNGAN DENGAN SOFTWARE INI TERMASUK SEMUA JAMINAN YANG TERSIRAT UNTUK DIPERDAGANGKAN SERTA DISESUAIKAN. DALAM KEADAAN APAPUN KAMI TIDAK BERTANGGUNG-JAWAB ATAS KERUGIAN KHUSUS, BAIK LANGSUNG ATAU TIDAK LANGSUNG, ATAU AKIBAT KERUSAKAN ATAU KERUGIAN APAPUN AKIBAT HILANGNYA FUNGSI PENGGUNAAN, DATA ATAU KEUNTUNGAN, BAIK DALAM TINDAKAN KONTRAK, KELALAIAN ATAU TINDAKAN KESALAHAN LAINNYA YANG TIMBUL DARI PENGGUNAAN ATAU KINERJA SOFTWARE INI.

-CMP

The MIT License (MIT)

Copyright (c) 2014 Charles Gunyon

Izin dengan ini diberikan gratis, kepada siapa pun yang memperoleh salinan perangkat lunak ini dan file dokumentasi terkait ("Perangkat Lunak"), untuk menangani Perangkat Lunak tanpa batasan, termasuk tanpa batasan hak untuk menggunakan, menyalin, memodifikasi, menggabungkan, menerbitkan, mendistribusikan, mensublisensikan, dan /atau menjual salinan Perangkat Lunak, dan untuk mengizinkan orang-orang yang diberikan Perangkat Lunak untuk melakukannya, tunduk pada ketentuan berikut:

Pemberitahuan hak cipta di atas dan pemberitahuan izin ini harus disertakan dalam semua salinan atau bagian penting dari Perangkat Lunak.

SOFTWARE INI DISAJIKAN "SEBAGAIMANA ADANYA" DAN MENOLAK SEMUA GARANSI YANG SEHUBUNGAN DENGAN SOFTWARE INI TERMASUK SEMUA JAMINAN YANG TERSIRAT UNTUK DIPERDAGANGKAN SERTA DISESUAIKAN. DALAM KEADAAN APAPUN KAMI TIDAK BERTANGGUNG-JAWAB ATAS KERUGIAN KHUSUS, BAIK LANGSUNG ATAU TIDAK LANGSUNG, ATAU AKIBAT KERUSAKAN ATAU KERUGIAN APAPUN AKIBAT HILANGNYA FUNGSI PENGGUNAAN, DATA ATAU KEUNTUNGAN, BAIK DALAM TINDAKAN KONTRAK, KELALAIAN ATAU TINDAKAN KESALAHAN LAINNYA YANG TIMBUL DARI PENGGUNAAN ATAU KINERJA SOFTWARE INI.

# CATATAN PENTING

## PERINGATAN FCC

Peralatan ini dapat menghasilkan atau menggunakan energi frekuensi radio. Merubah atau memodifikasi peralatan ini dapat menyebabkan gangguan berbahaya terkecuali modifikasi yang tertera ada dalam instruksi manualnya. Pengguna dapat kehilangan hak-nya untuk mengoperasikan alat ini, jika perubahan atau modifikasi yang dilakukannya tanpa pemberi otoritas.

## CATATAN FCC

Peralatan ini telah diuji dan sesuai dengan batasan perangkat digital Kelas B, berdasarkan Bagian 15 dari Aturan FCC. Batasan ini dirancang untuk memberikan perlindungan yang wajar terhadap gangguan berbahaya di area perumahan. Peralatan ini dapat menyebabkan gangguan komunikasi radio, jika pemasangannya tidak sesuai dengan instruksi yang ada. Namun, tidak ada jaminan juga bahwa gangguan tidak akan terjadi pada instalasi tertentu. Jika peralatan ini menyebabkan gangguan terhadap penerimaan radio atau televisi, coba lakukan dengan cara menghidupkan atau mematikan satu persatu produk, sehingga akan diketahui sejauh mana gangguan tersebut terhadap produk lainnya, jika hal tersebut memang benar adanya gangguan, lakukan langkah-langkah berikut :

- Pindahkan letak antena penerimaan.
- Jauhkan jarak antara peralatan dan penerima.
- Bedakan stop kontak antara peralatan dan penerima.
- Hubungi dealer atau teknisi radio / TV berpengalaman untuk mendapatkan bantuan.



**Declaration of Conformity with regard to the RE Directive 2014/53/EU**  
**Declaration of Conformity with regard to the RoHS Directive 2011/65/EU**

### Manufacturer:

JVC KENWOOD Corporation  
3-12, Moriya-cho, Kanagawa-ku, Yokohama-shi, Kanagawa, 221-0022, JAPAN

### EU Representative:

JVCKENWOOD Europe B.V.  
Amsterdamseweg 37, 1422 AC UITHOORN, THE NETHERLANDS

### English

Hereby, JVCKENWOOD declares that the radio equipment "DPXGT702L/ DPXGT701R/ DPXGT700R/ DPXGT502L/ DPXGT500R" is in compliance with Directive 2014/53/EU.

The full text of the EU declaration of conformity is available at the following internet address:  
<http://www.kenwood.com/cs/ce/eudoc/>

### Français

Par la présente, JVCKENWOOD déclare que l'équipement radio « DPXGT702L/ DPXGT701R/ DPXGT700R/ DPXGT502L/ DPXGT500R » est conforme à la directive 2014/53/UE.

L'intégralité de la déclaration de conformité UE est disponible à l'adresse Internet suivante :  
<http://www.kenwood.com/cs/ce/eudoc/>

### Español

Por la presente, JVCKENWOOD declara que el equipo de radio "DPXGT702L/ DPXGT701R/ DPXGT700R/ DPXGT502L/ DPXGT500R" cumple la Directiva 2014/53/UE.

El texto completo de la declaración de conformidad con la UE está disponible en la siguiente dirección de internet:  
<http://www.kenwood.com/cs/ce/eudoc/>

### Português

Deste modo, a JVCKENWOOD declara que o equipamento de rádio "DPXGT702L/ DPXGT701R/ DPXGT700R/ DPXGT502L/ DPXGT500R" está em conformidade com a Diretiva 2014/53/UE.

O texto integral da declaração de conformidade da UE está disponível no seguinte endereço de internet:  
<http://www.kenwood.com/cs/ce/eudoc/>



**Tanda untuk produk yang menggunakan laser**

Label ini melekat pada sasis yang menyatakan bahwa komponen menggunakan sinar laser yang telah diklasifikasikan sebagai Kelas 1. Ini berarti bahwa unit ini memanfaatkan sinar laser yang awal kelas lemah. Tidak ada bahaya radiasi yang berbahaya diluar unit ini.

- Media Microsoft dan Windows terdaftar sebagai merek dagang dari Microsoft Corporation di Amerika Serikat dan/ atau negara lainnya.
- Penggunaan lambang “Made for Apple” berarti bahwa aksesori telah dirancang untuk terhubung secara khusus ke produk Apple yang diidentifikasi dalam lambang serta telah disertifikasi oleh pengembang untuk dapat memenuhi standarisasi kinerja Apple. Apple tidak bertanggung-jawab atas pengoperasian perangkat ini atau kepatuhannya dengan standar keamanan dan peraturan. Untuk diketahui bahwa penggunaan aksesoris produk Apple dapat mempengaruhi kinerja nirkabel.
- iPhone, iPod, iPod klasik, iPod nano dan iPod sentuh adalah buatan Apple Inc. , yang telah terdaftar di Amerika Serikat dan negara lainnya.
- “AAC” adalah logo usaha dagang dari Dolby Lab.
- Kata Bluetooth® serta logonya telah terdaftar kepemilikannya oleh Bluetooth SIG, Inc. dan semua penggunaannya termasuk tanda JVC KENWOOD Corporation dibawah lisensinya. Usaha dagang lainnya serta nama usaha yang tercantum ada pemiliknya masing-masing.
- Nama-nama perusahaan, produk dan kesatuan lain yang dijelaskan dalam produk ini adalah yang terdaftar merek dagangnya atau merek dagang dari perusahaan masing-masing.

**Sisipan FLAC**

Hak Cipta (C) 2000 - 2009 Josh Coalson.

Hak Cipta (C) 2011 - 2013 Xiph.Org-Foundation.

Redistribusi dan penggunaan sumber, dengan atau tanpa memodifikasi, dapat diijinkan dengan syarat dan ketentuan sebagai berikut :

- Pendistribusian sumber kode harus pertahankan catatan hak cipta, termasuk pada sanggahannya.
- Pendistribusian dalam bentuk sesuatu yang menarik harus memperhatikan untuk memproduksi kembali catatan hak cipta, kondisi serta sanggahannya dalam bentuk dokumentasi dan/ atau materi lainnya.
- Tidak ada nama perorangan atau organisasi seperti Xiph.org Foundation maupun kontributor lainnya yang menggunakan untuk mengambil alih atau ikut serta mempromosikan produk perangkat lunak ini tanpa ijin tertulis secara khusus.

PERANGKAT LUNAK INI DISAJIKAN “SEBAGAIMANA ADANYA” DAN MENOLAK SEMUA GARANSI YANG SEHUBUNGAN DENGAN PERANGKAT LUNAK INI TERMASUK SEMUA JAMINAN YANG TERSIRAT UNTUK DIPERDAGANGKAN SERTA DISESUAIKAN. DALAM KEADAAN APAPUN KAMI TIDAK BERTANGGUNG-JAWAB ATAS KERUGIAN KHUSUS, BAIK SECARA LANGSUNG ATAU TIDAK LANGSUNG, ATAU AKIBAT KERUSAKAN ATAU KERUGIAN APAPUN AKIBAT HILANGNYA FUNGSI PENGGUNAAN, DATA ATAU KEUNTUNGAN, BAIK DALAM TINDAKAN KONTRAK, KELALAIAN ATAU TINDAKAN KESALAHAN LAINNYA YANG TIMBUL DARI PENGGUNAAN ATAU KINERJA PERANGKAT LUNAK INI.



**UNTUK PEMILIK**

Harap simpan buklet ini dan tulis nomor seri produknya untuk identifikasi dan pelaporan yang akurat kepada polisi, jika terjadi pencurian.

Nomor seri diberi label atau distempel pada sasis.

Konfirmasikan nomor ini di dealer mobil atau toko layanan Anda ketika produk telah diinstal ulang atau ditukar setelah perbaikan untuk penyesuaian kembali.

Serial No.

**Manufacturer Model Name**

2Din CD Premium	DPXGT702L
	DPXGT701R
	DPXGT700R

2Din Basic Audio	DPXGT502L
	DPXGT500R

ENGLISH

## Additional Copyrights

---

- Apple, iPhone, iPod, iPod classic, iPod nano, iPod touch, iTunes, and Lightning are trademarks of Apple Inc., registered in the U.S. and other countries.
- Android is a trademark of Google LLC.

INDONESIA

## Hak Cipta Tambahan

---

- Apple, iPhone, iPod, iPod classic, iPod nano, iPod touch, iTunes, dan Lightning adalah merek dagang dari Apple Inc., terdaftar di AS dan di negara lain.
- Android adalah merek dagang dari Google LLC.

MALAY

## Lampiran Hak Cipta Tambahan

---

- Apple, iPhone, iPod, iPod classic, iPod nano, iPod touch, iTunes dan Lightning adalah tanda dagangan Apple Inc., yang didaftarkan di A.S. dan negara-negara lain.
- Android ialah tanda dagangan Google LLC.

ภาษาไทย

## ลิขสิทธิ์เพิ่มเติม

---

- **Apple, iPhone, iPod, iPod classic, iPod nano, iPod touch, iTunes และ Lightning** เป็นเครื่องหมายการค้าของ **Apple Inc.**, ซึ่งจดทะเบียนในประเทศไทยและประเทศอื่นๆ
- **Android** เป็นเครื่องหมายการค้าของ **Google LLC**

TIẾNG VIỆT

## Bản Quyền Bổ Sung

---

- Apple, iPhone, iPod, iPod classic, iPod nano, iPod touch, iTunes, và Lightning là thương hiệu của Apple Inc., được đăng ký ở Hoa Kỳ và các nước khác.
- Android là một nhãn hiệu của Google LLC.

中文

## 著作權聲明

---

- Apple , iPhone , iPod , iPod classic , iPod nano , iPod touch, iTunes 和 Lightning 是 Apple Inc. 在美國或其他國家冊的商標。
- Android 是 Google LLC 的商標。

العربية

## حقوق طبع محفوظة اضافيه

---

- تُعد Apple و iPhone و iPod و iPod classic و iPod nano و iPod touch و iTunes و Lightning علامات تجارية مسجلة لشركة Apple Inc. المسجلة في الولايات المتحدة ودول أخرى.
- Android هي علامة تجارية لشركة Google LLC.

PORTUGUÊS

## Direitos Autorais Adicionais

---

- Apple, iPhone, iPod, iPod classic, iPod nano, iPod touch, iTunes e Lightning são marcas registradas da Apple Inc., registradas nos EUA e em outros países.
- Android é uma marca registrada da Google LLC.

ESPAÑOL

## Derechos de Autor adicionales

---

- Apple, iPhone, iPod, iPod classic, iPod nano, iPod touch, iTunes y Lightning son marcas comerciales de Apple Inc., registradas en los EE. UU. y en otros países.
- Android es una marca comercial de Google LLC.

FRANÇAIS

## Droits d'auteurs additionnels

---

- Apple, iPhone, iPod, iPod classic, iPod nano, iPod touch, iTunes et Lightning sont des marques commerciales d'Apple Inc., déposées aux États-Unis et dans d'autres pays.
- Android est une marque de Google LLC.